

M.2.2.2

Sistema de Representación de la Figura Humana

Cap. 2.2

Posturas de 3/4, Reglas teóricas.

posturas

Maneras de tener dispuesto el cuerpo de una figura en reposo.

M.2.2.2

POSTURAS de 3/4

1er paso: Eje de Gravedad

Siempre construiremos, antes de dibujar las piernas, el eje de gravedad de la figura, dibujando una línea vertical a partir del comienzo del eje de la pelvis.

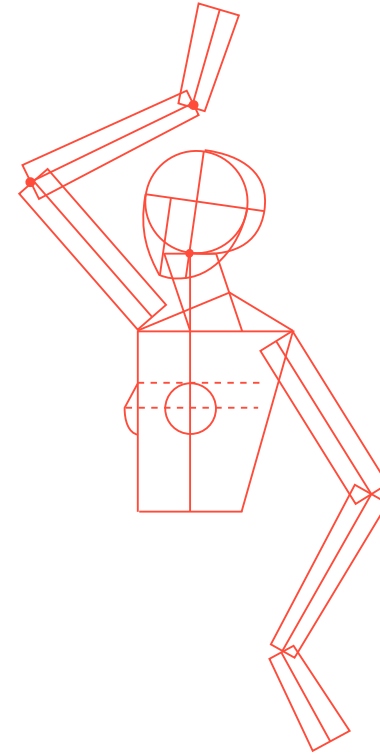

M.2.2.2

POSTURAS de 3/4

1er paso: Eje de Gravedad

Siempre construiremos, antes de dibujar las piernas, el eje de gravedad de la figura, dibujando una línea vertical a partir del comienzo del eje de la pelvis.

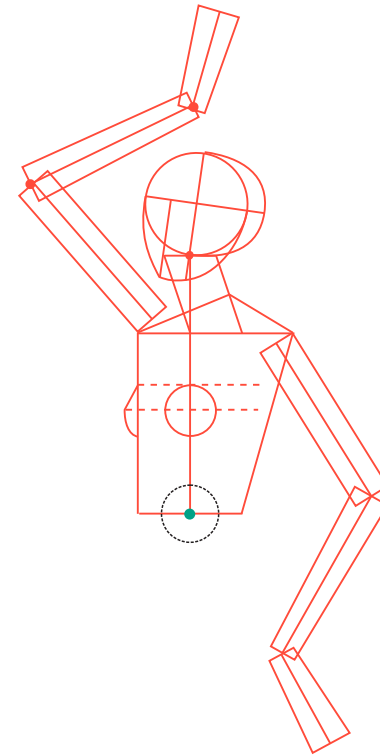

M.2.2.2

POSTURAS de 3/4

1er paso: Eje de Gravedad

Siempre construiremos, antes de dibujar las piernas, el eje de gravedad de la figura, dibujando una línea vertical a partir del comienzo del eje de la pelvis.

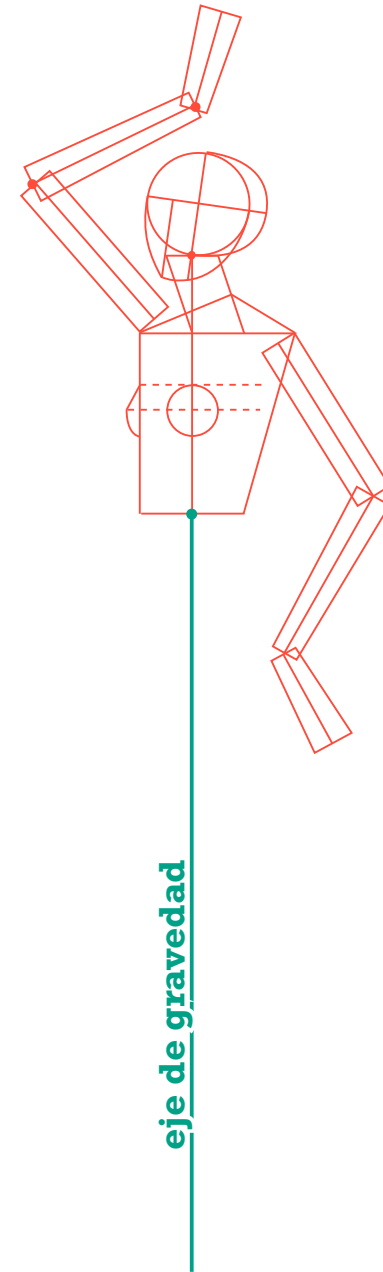

postura: **post**o recto

M.2.2.2

POSTURAS de 3/4

Posto recto

El peso del cuerpo se distribuye por igual en las dos piernas.

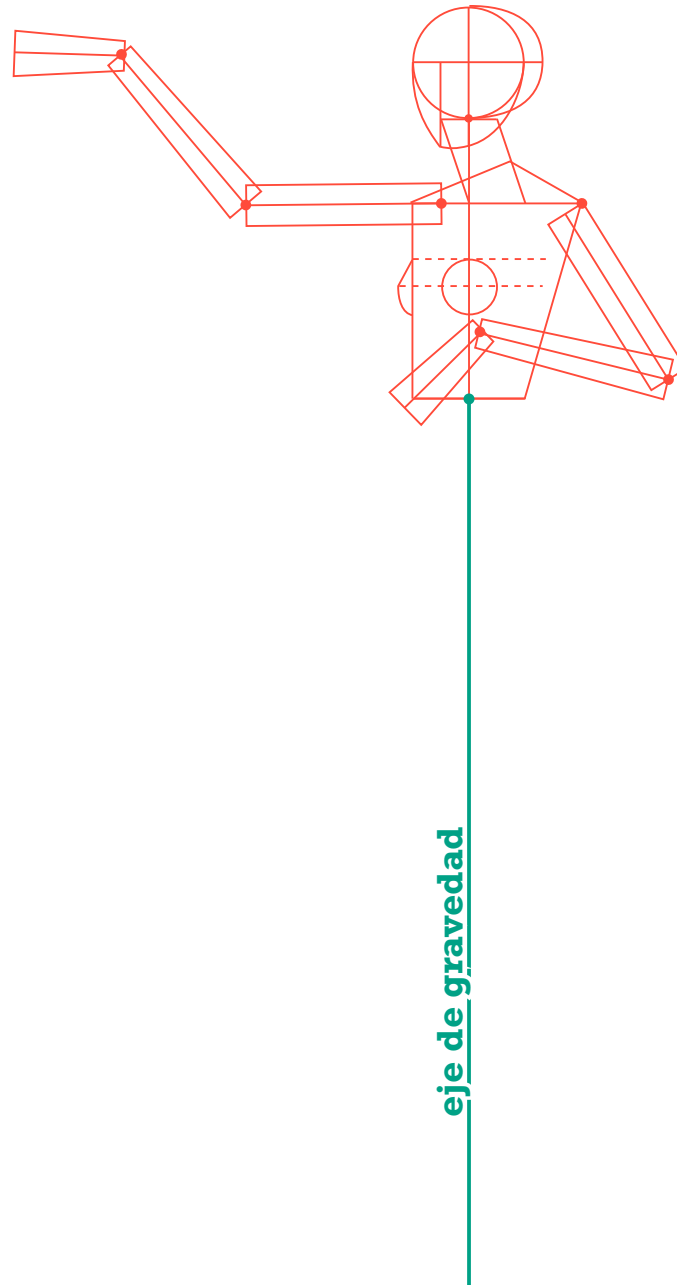

M.2.2.2

POSTURAS de 3/4

Posto recto

El peso del cuerpo se distribuye por igual en las dos piernas.

a) La pelvis tiene el eje vertical, **no gira.**

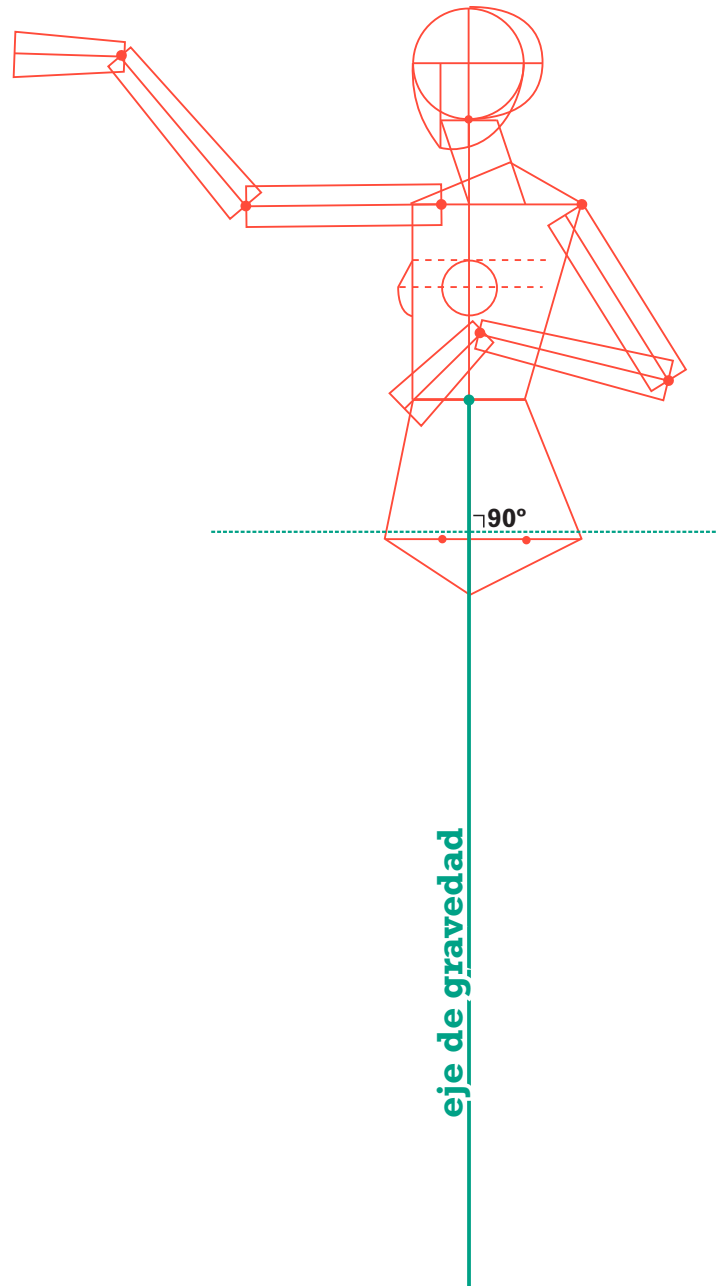

M.2.2.2

POSTURAS de 3/4

Posto recto

El peso del cuerpo se distribuye por igual en las dos piernas.

- a) La pelvis tiene el eje vertical, **no gira.**
- b) La distancia al eje de la parte anterior de ambas rodillas **debe ser igual.**

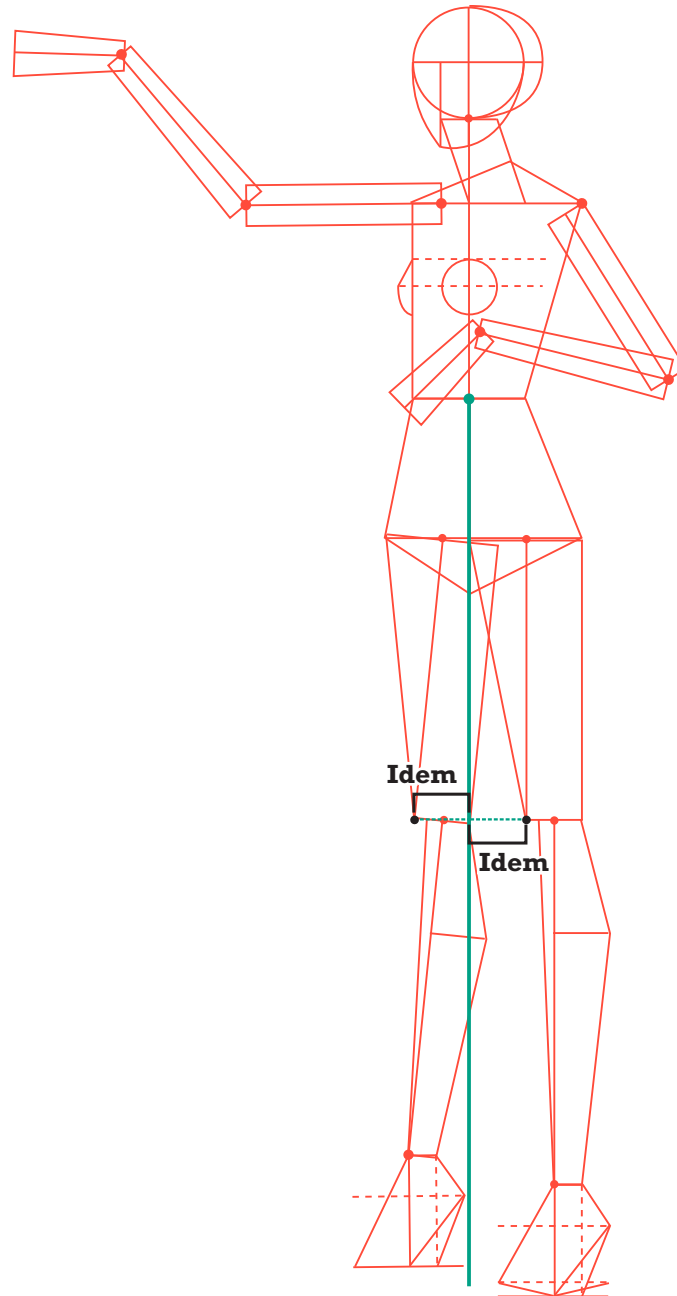

M.2.2.2

POSTURAS de 3/4

Posto recto

El peso del cuerpo se distribuye por igual en las dos piernas.

- a) La pelvis tiene el eje vertical, **no gira.**
- b) La distancia al eje de la parte anterior de ambas rodillas **debe ser igual.**
- c) Los pies deben estar apoyados en el piso.

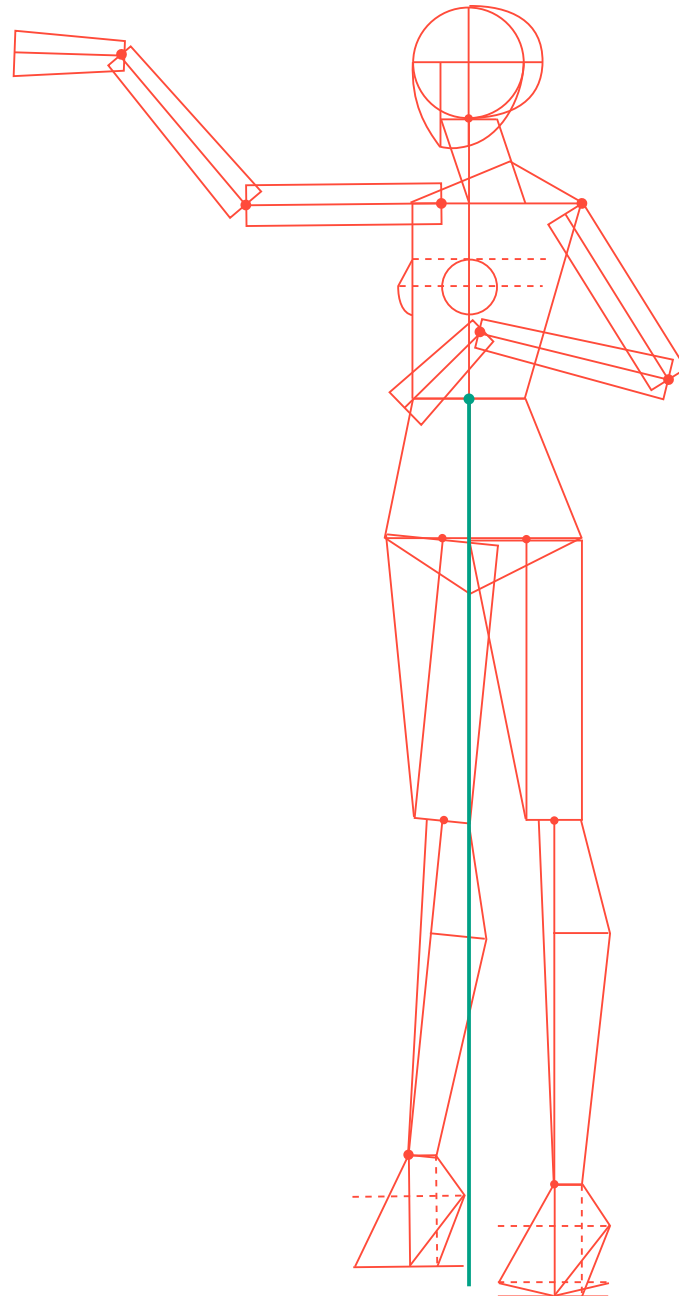

M.2.2.2

POSTURAS de 3/4

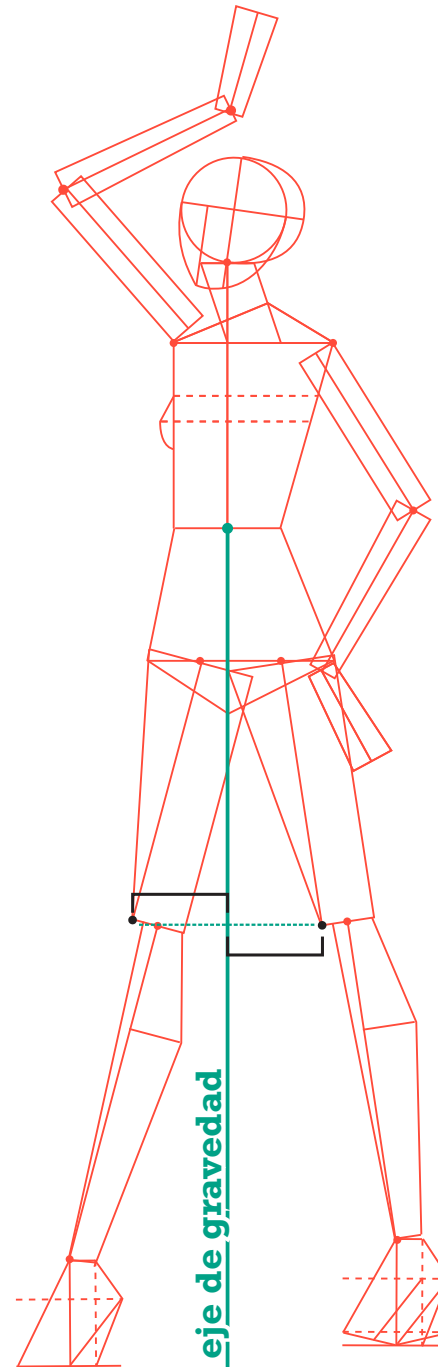

**Figura de
3/4 Espalda
en Posto Recto**

M.2.2.2

POSTURAS de 3/4

**Figura de
3/4 Frente
en Posto Recto**

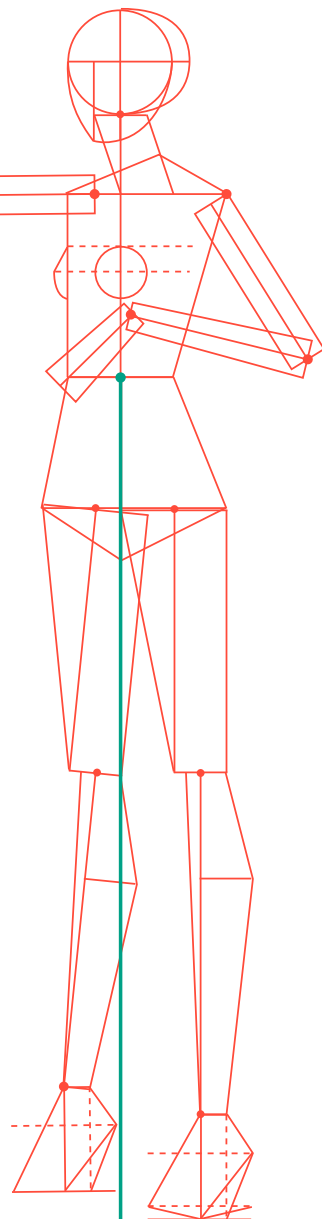

**Figura de
3/4 Espalda
en Posto Recto**

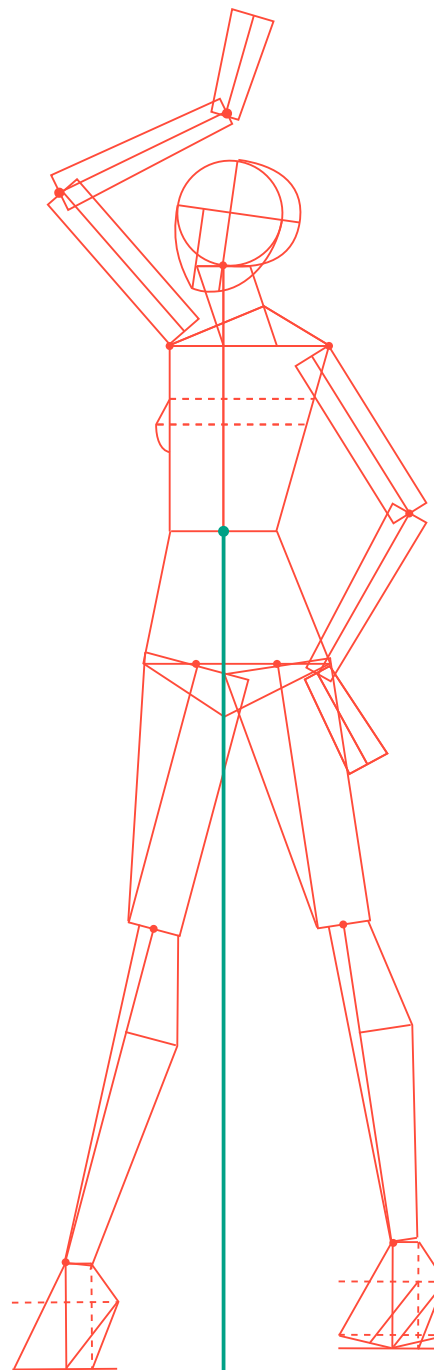

postura: **contraposto**

M.2.2.2

POSTURAS de 3/4

Contraposto

El peso del cuerpo se distribuye más en una pierna que en otra.

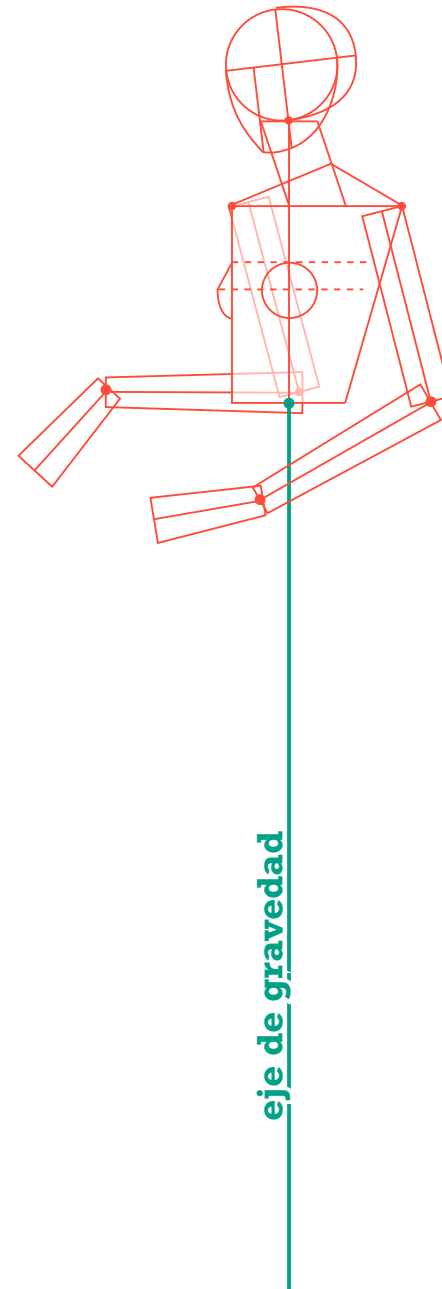

M.2.2.2

POSTURAS de 3/4

Contraposto

El peso del cuerpo se distribuye más en una pierna que en otra.

a) La pelvis gira quedando una cadera más alta que la otra.

b) La pierna que corresponde al lateral de la cadera más alta es la pierna que recibe más peso de la figura.

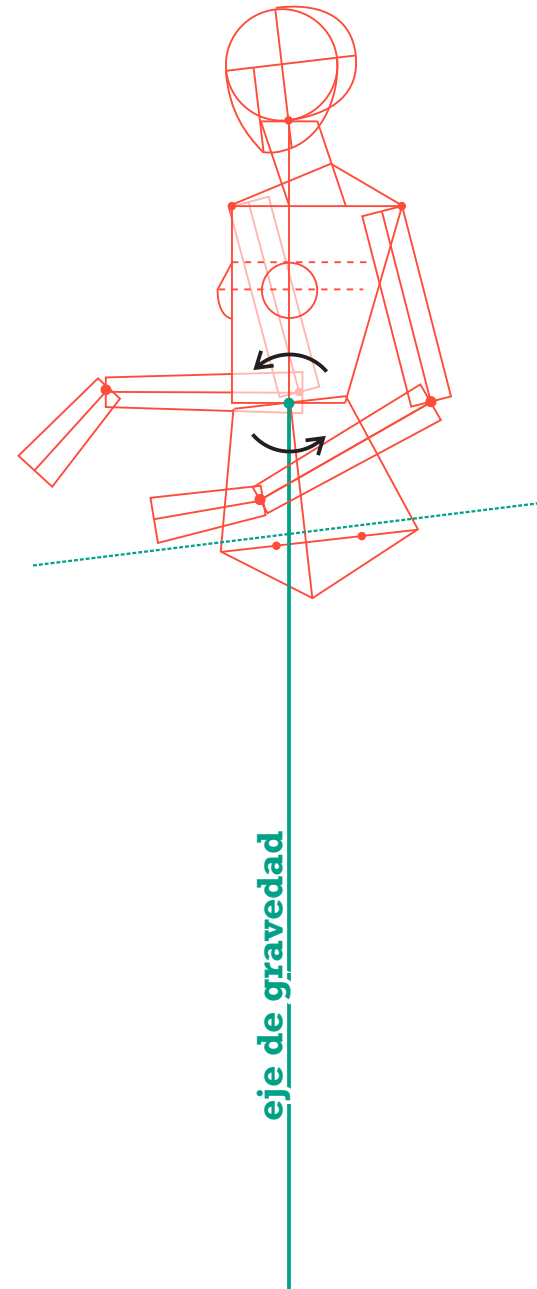

Contraposto

El peso del cuerpo se distribuye más en una pierna que en otra.

- a) **La pelvis gira quedando una cadera más alta que la otra.**
- b) La pierna que corresponde al lateral de la cadera más alta es la pierna que recibe más peso de la figura.
- c) La parte anterior de la **rodilla que corresponde al pie de apoyo queda más cerca del eje de gravedad. La otra se aleja o se flexiona.**

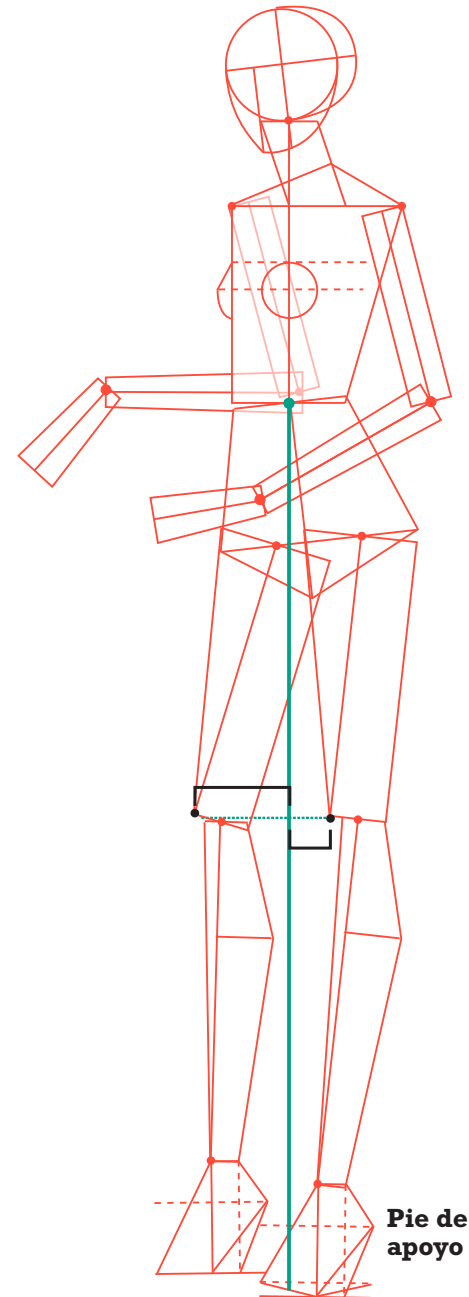

Contraposto

El peso del cuerpo se distribuye más en una pierna que en otra.

- a) **La pelvis gira quedando una cadera más alta que la otra.**
- b) La pierna que corresponde al lateral de la cadera más alta es la pierna que recibe más peso de la figura.
- c) La parte anterior de la **rodilla que corresponde al pie de apoyo queda más cerca del eje de gravedad. La otra se aleja o se flexiona.**

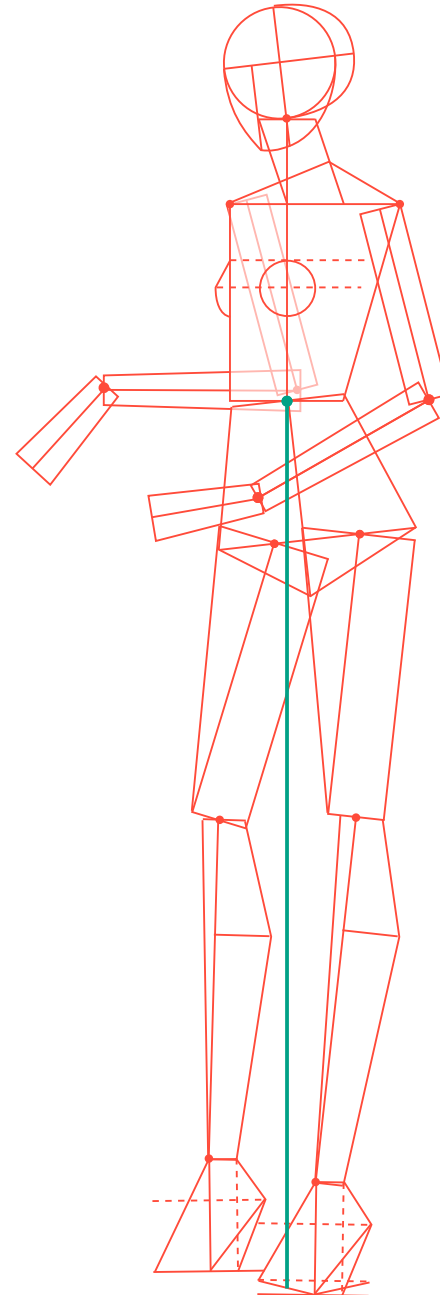

repasado con síntesis de rostro y cabello

M.2.2.2

POSTURAS de 3/4

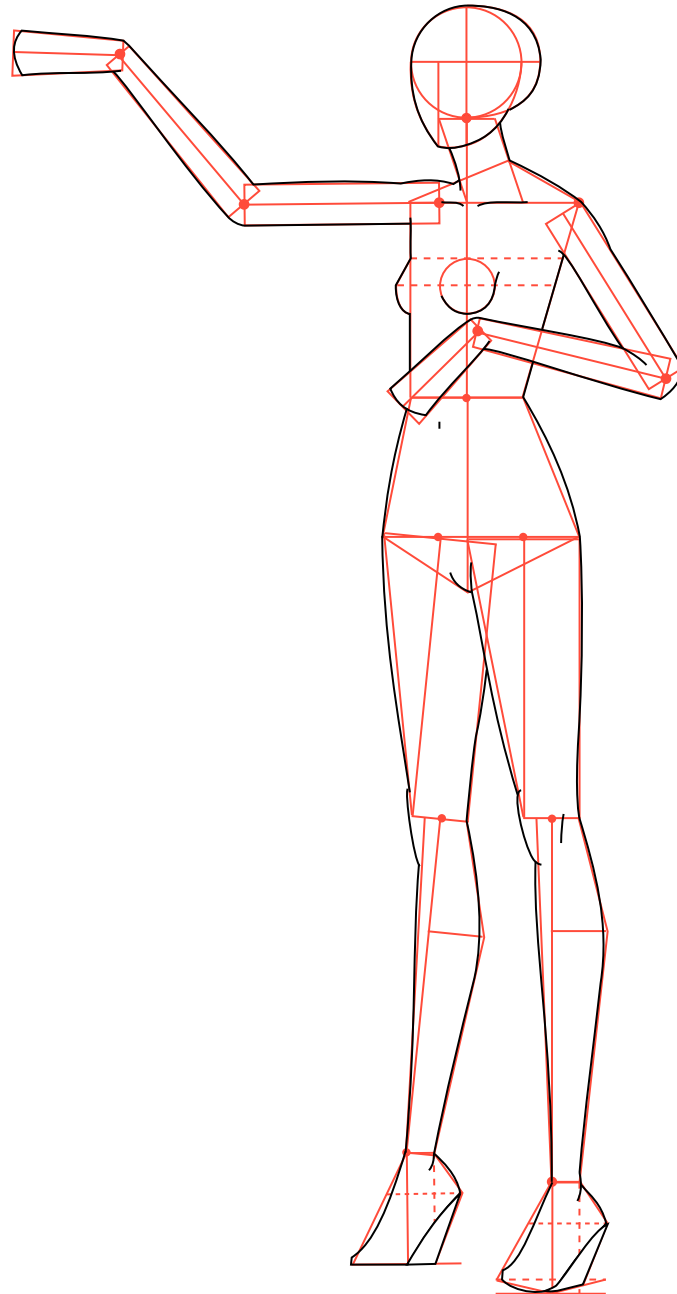

M.2.2.2

POSTURAS de 3/4

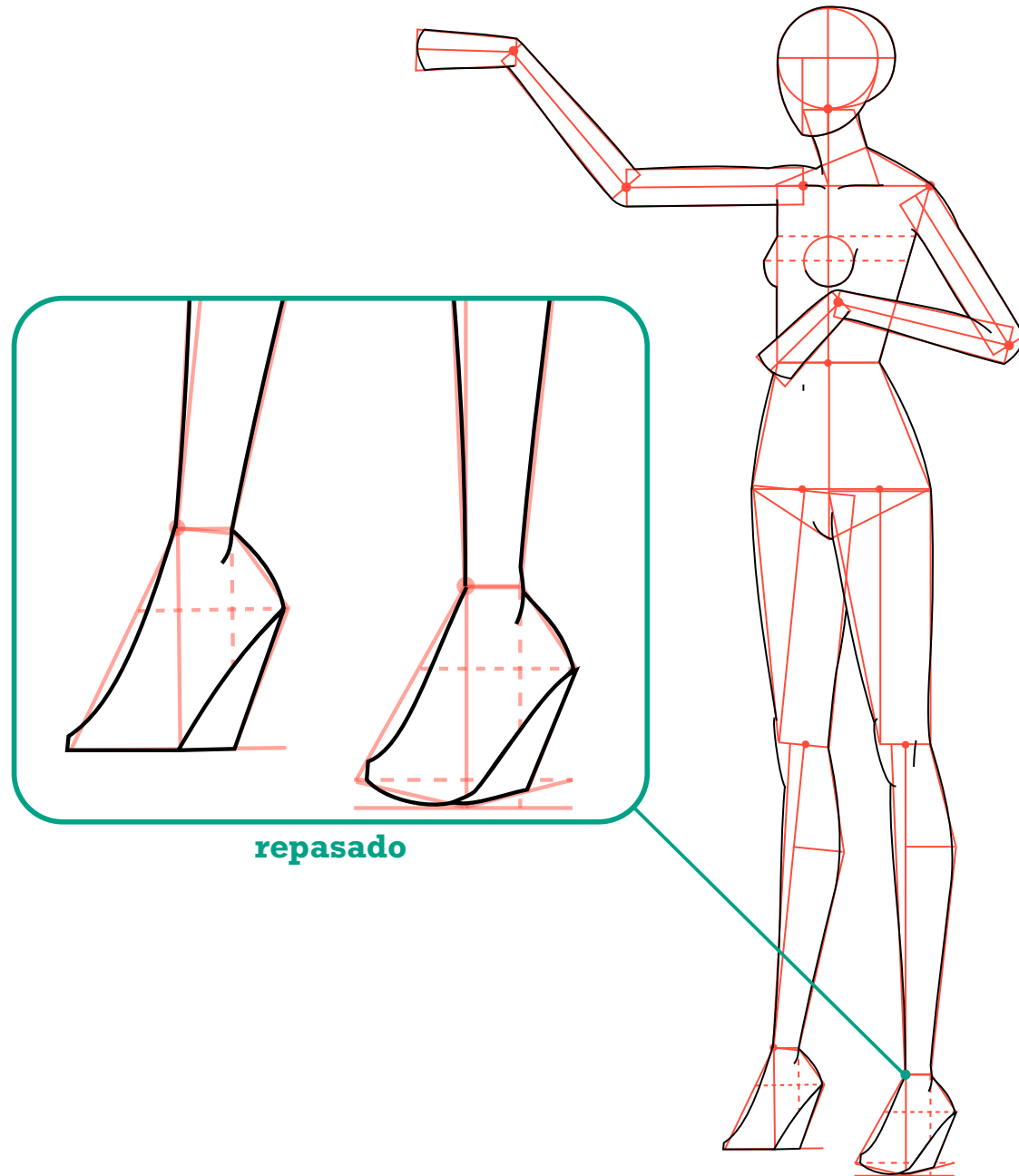

M.2.2.2

POSTURAS de 3/4

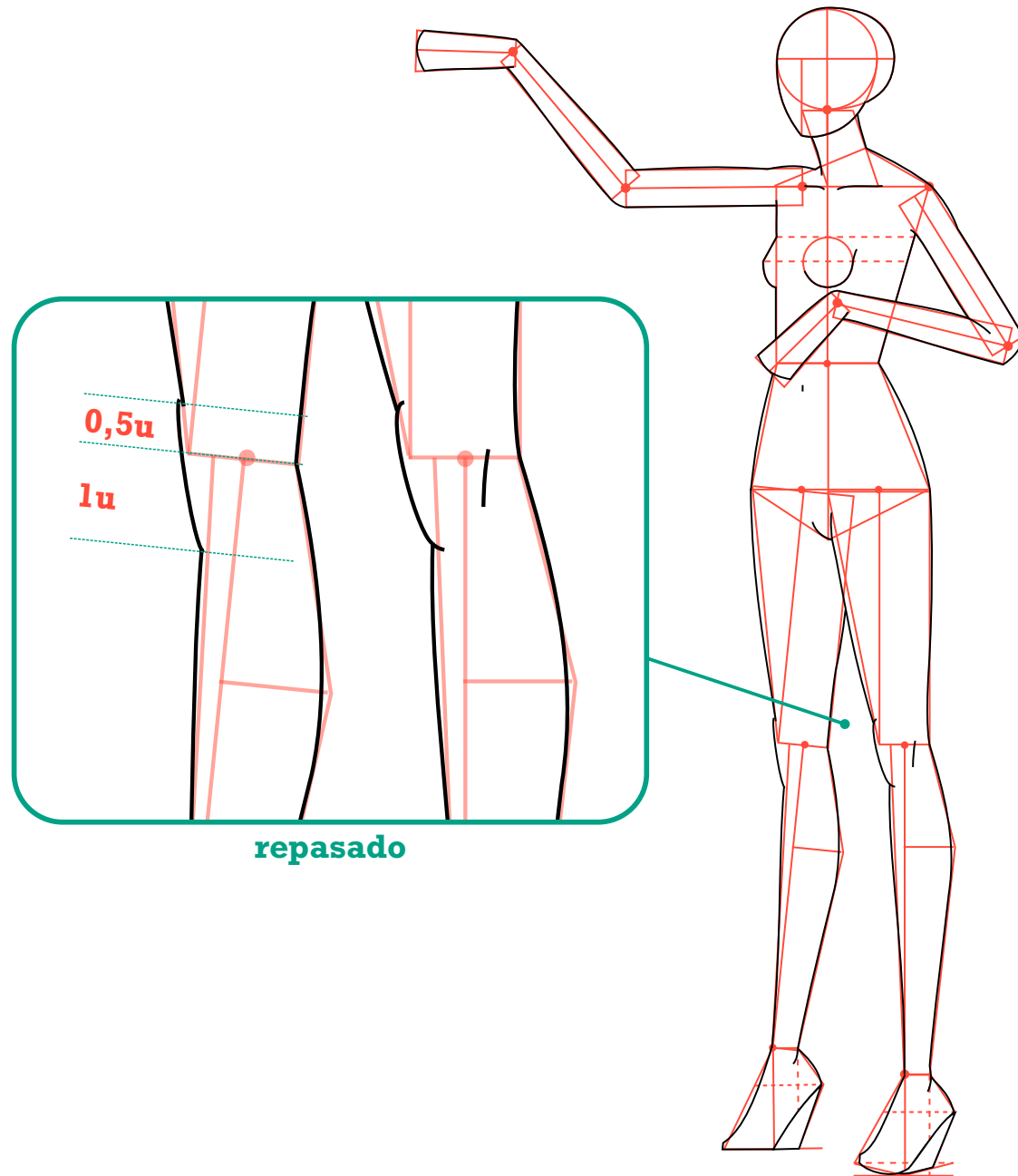

M.2.2.2

POSTURAS de 3/4

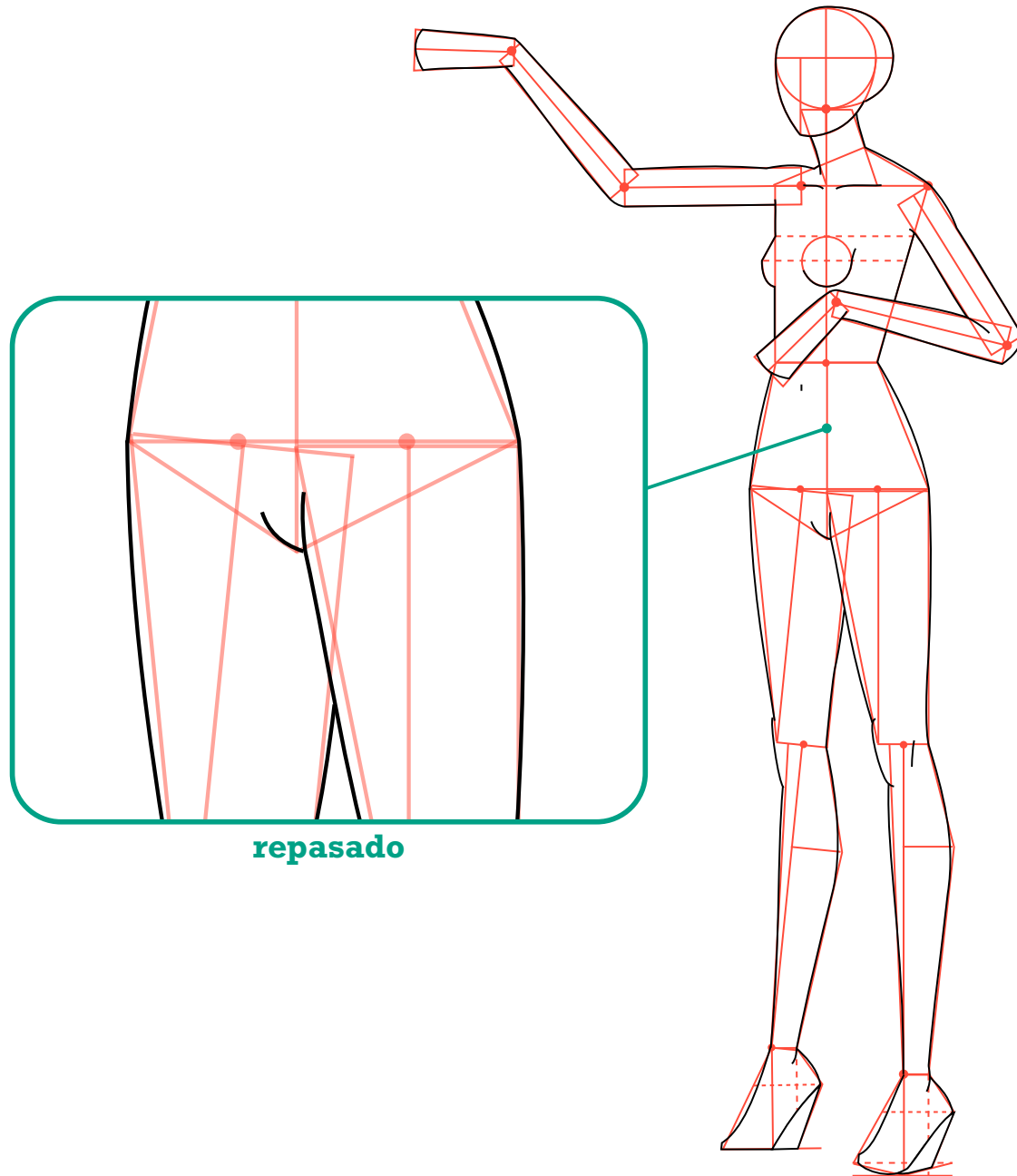

M.2.2.2

POSTURAS de 3/4

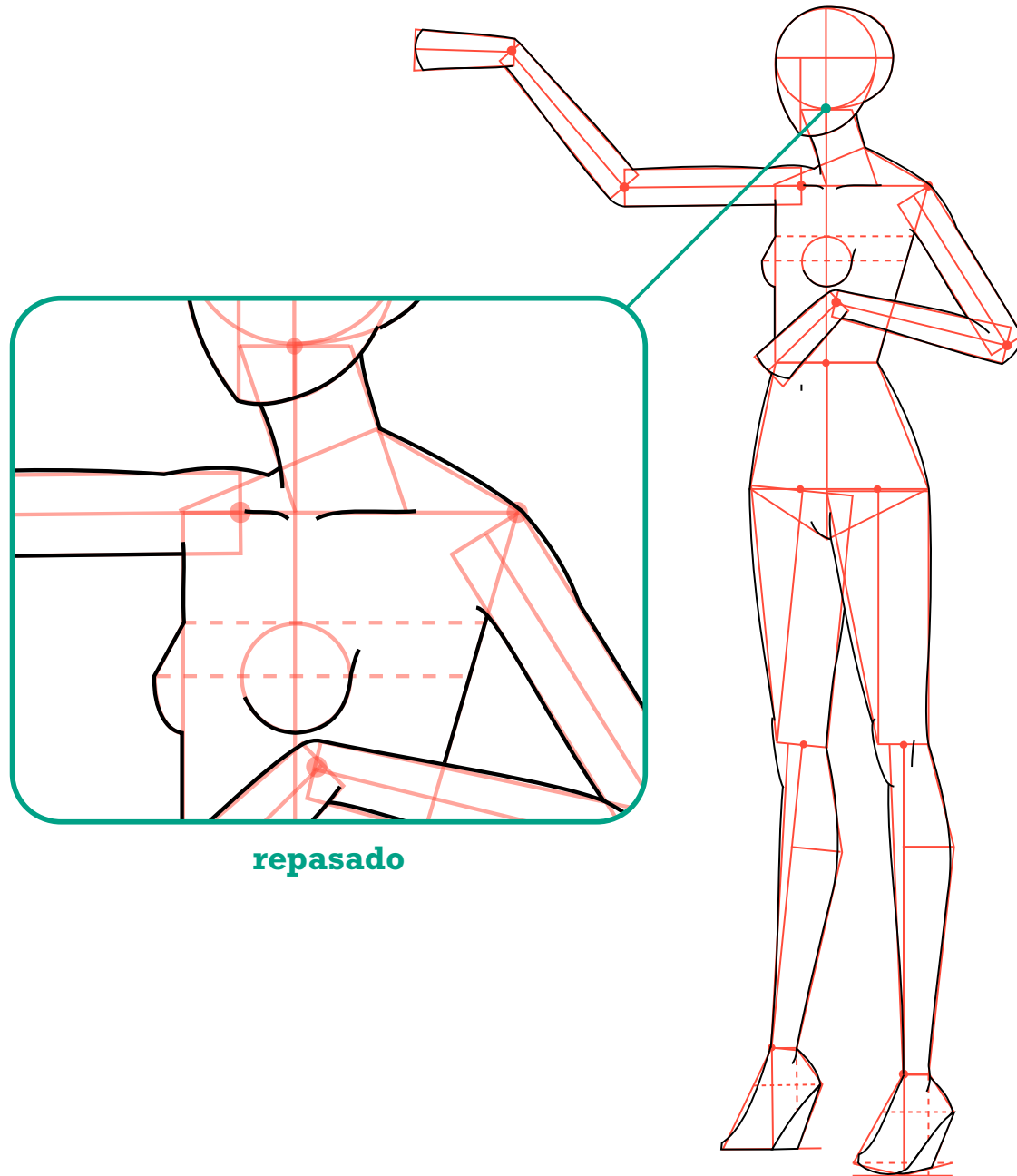

M.2.2.2

POSTURAS de 3/4

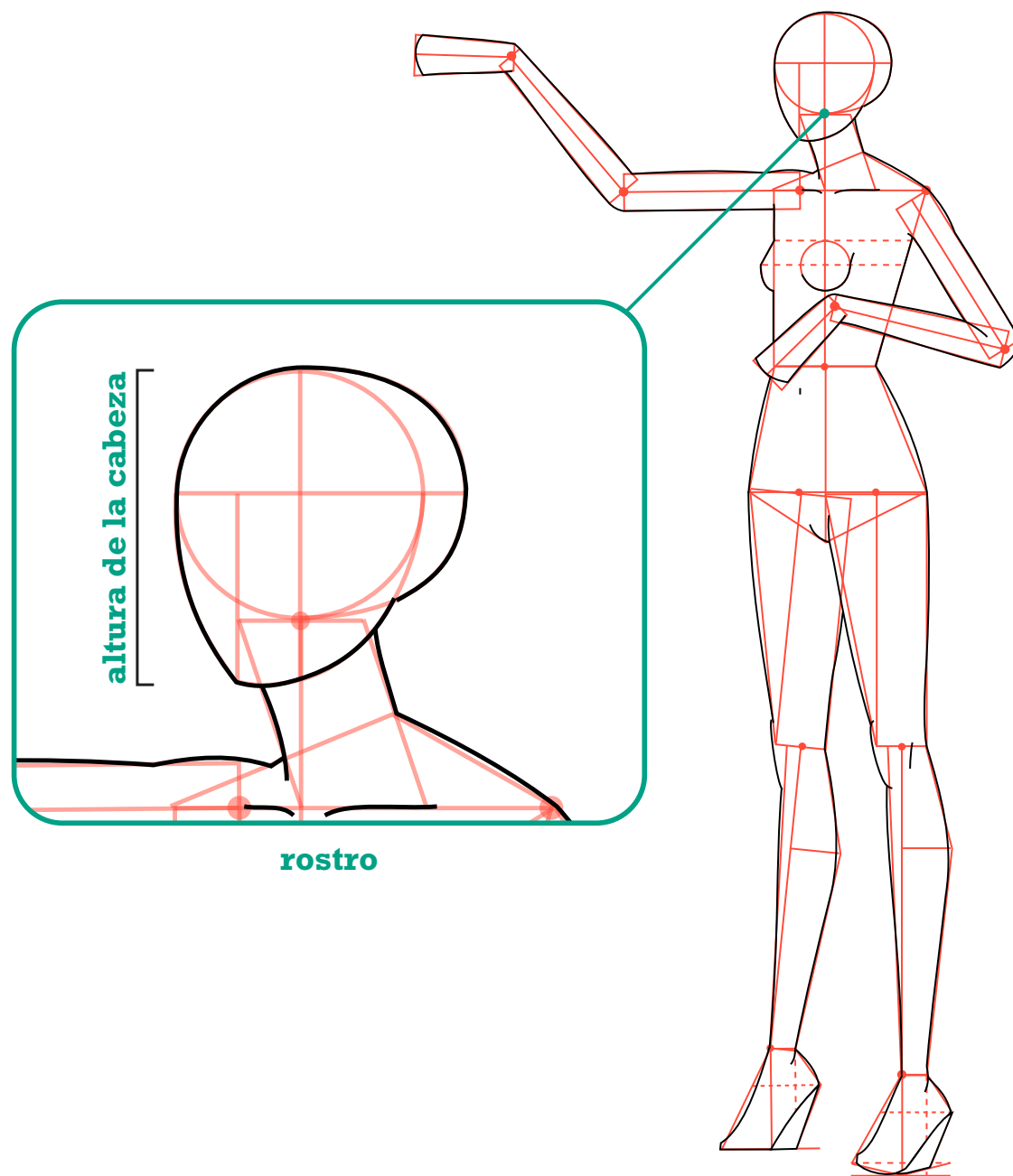

M.2.2.2

POSTURAS de 3/4

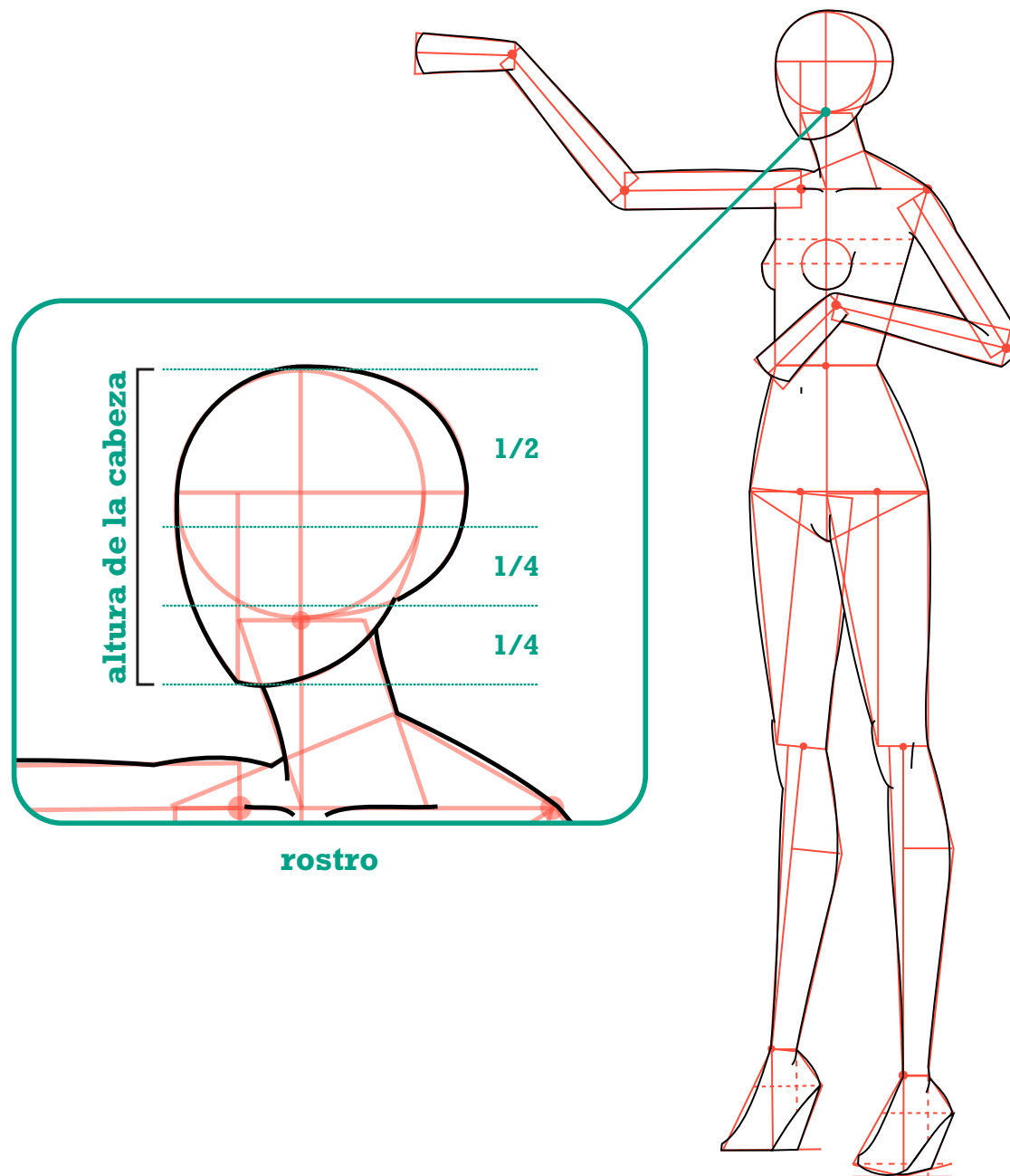

M.2.2.2

POSTURAS de 3/4

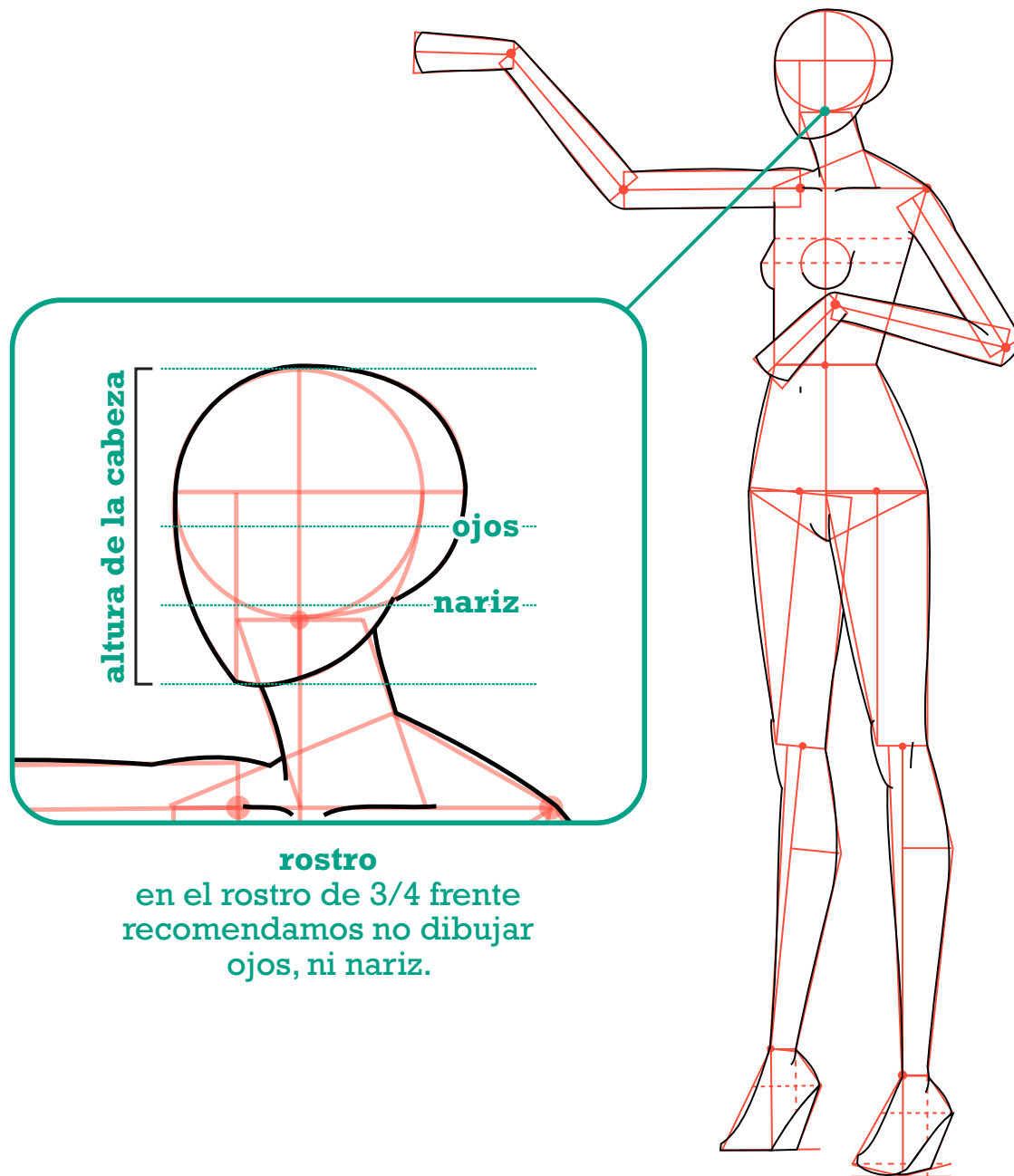

M.2.2.2

POSTURAS de 3/4

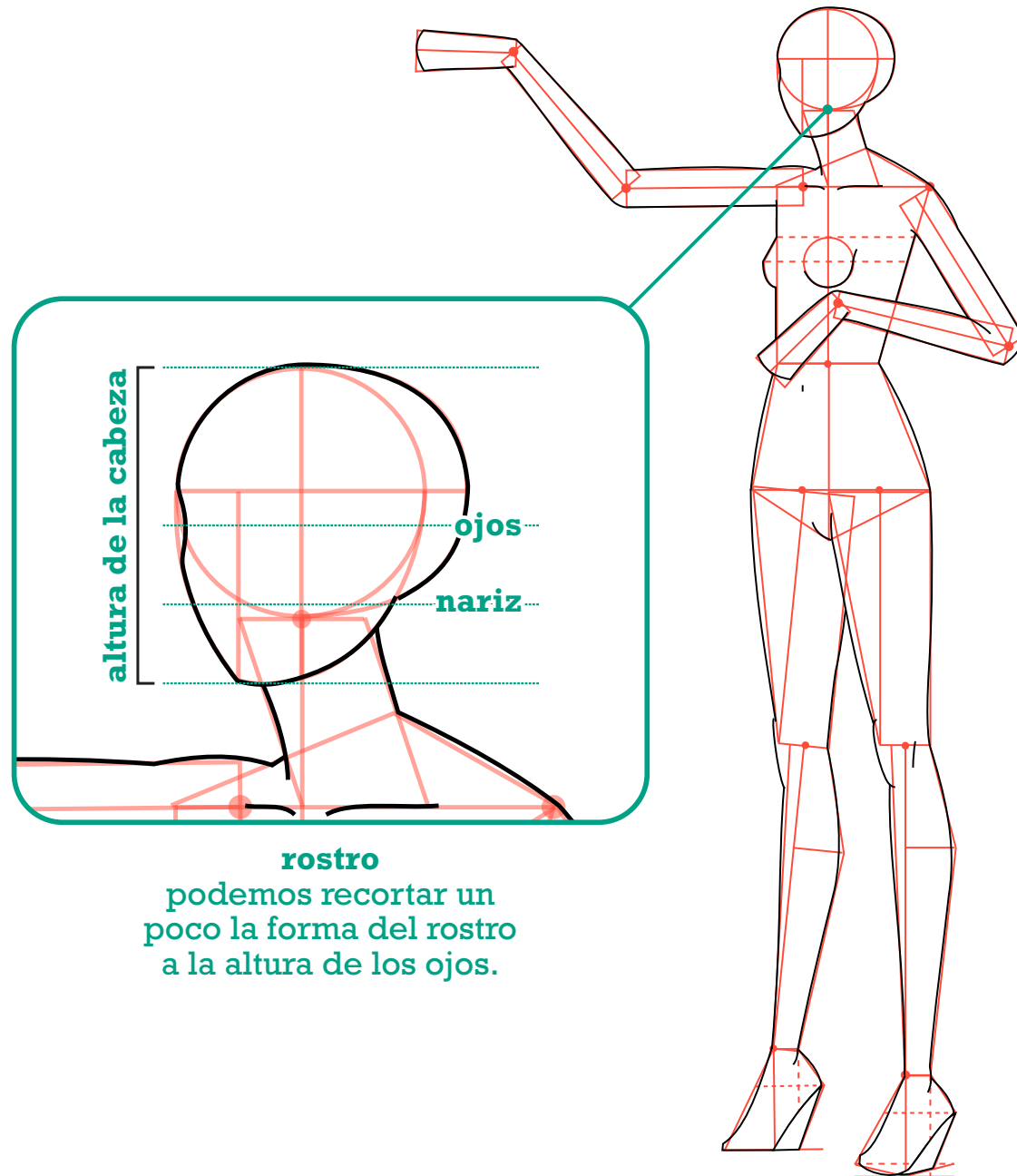

M.2.2.2

POSTURAS de 3/4

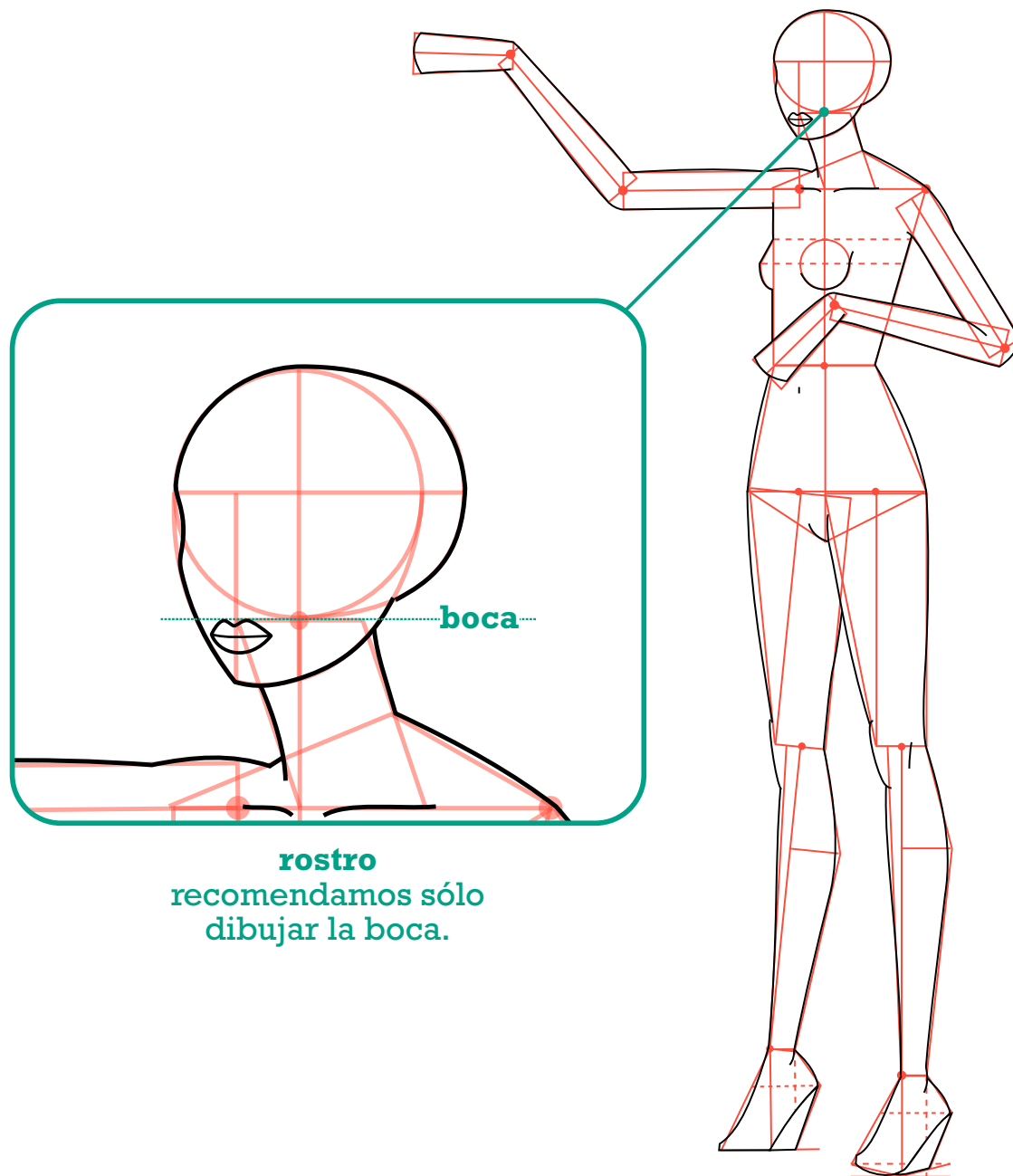

rostro
recomendamos sólo
dibujar la boca.

M.2.2.2

POSTURAS de 3/4

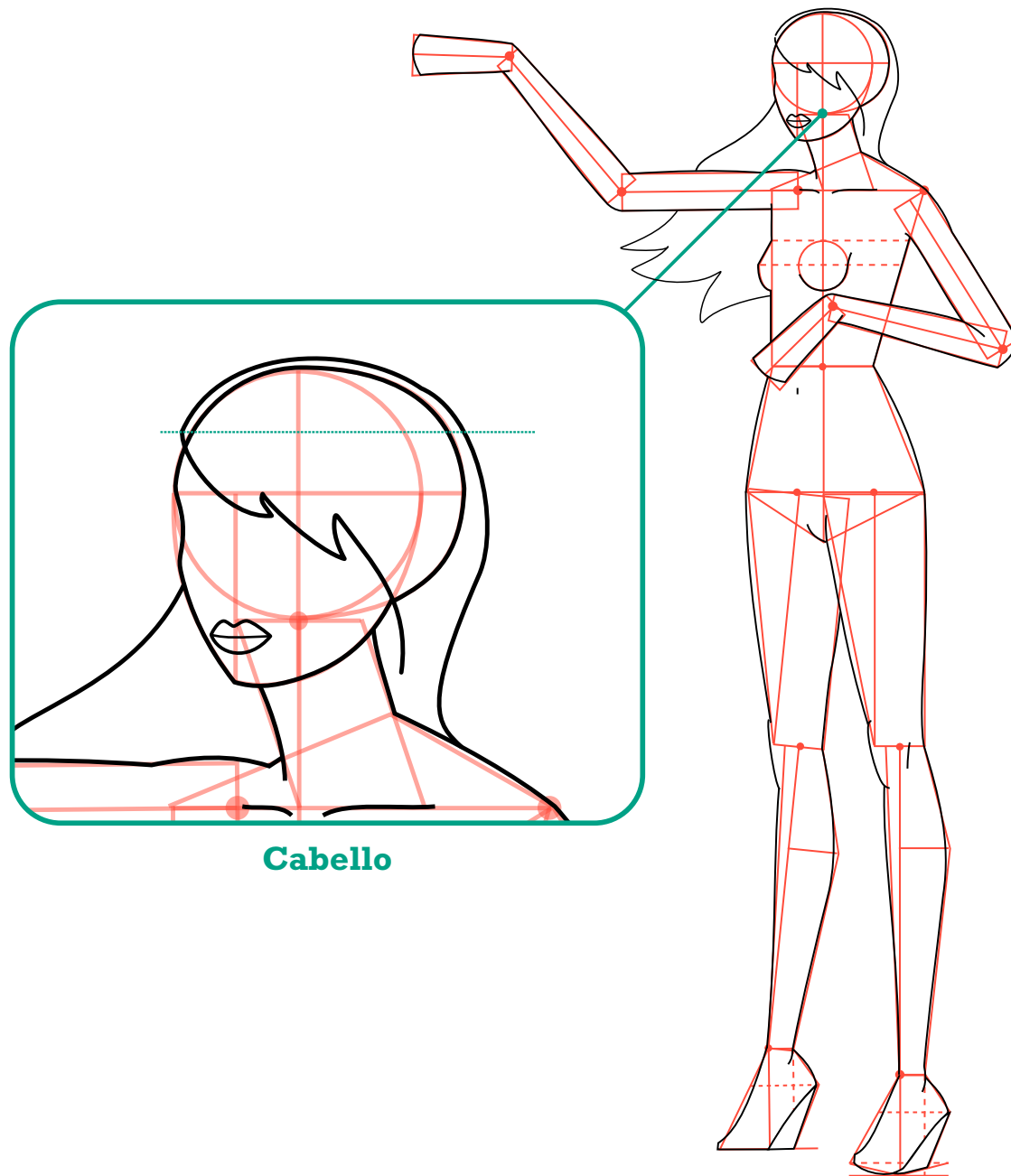

M.2.2.2

POSTURAS de 3/4

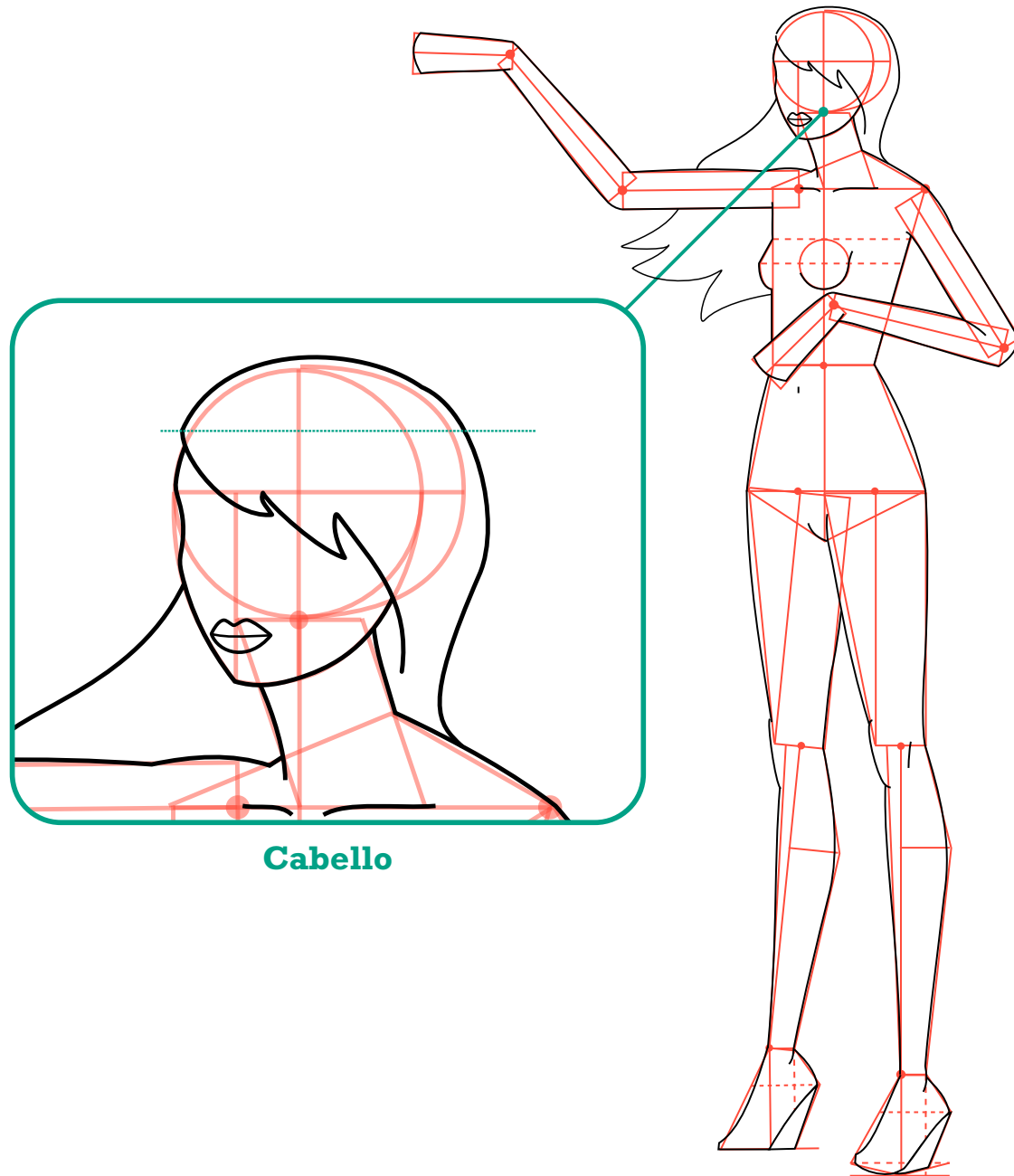

M.2.2.2

POSTURAS de 3/4



M.2.2.2

POSTURAS de 3/4



M.2.2.2

POSTURAS de 3/4

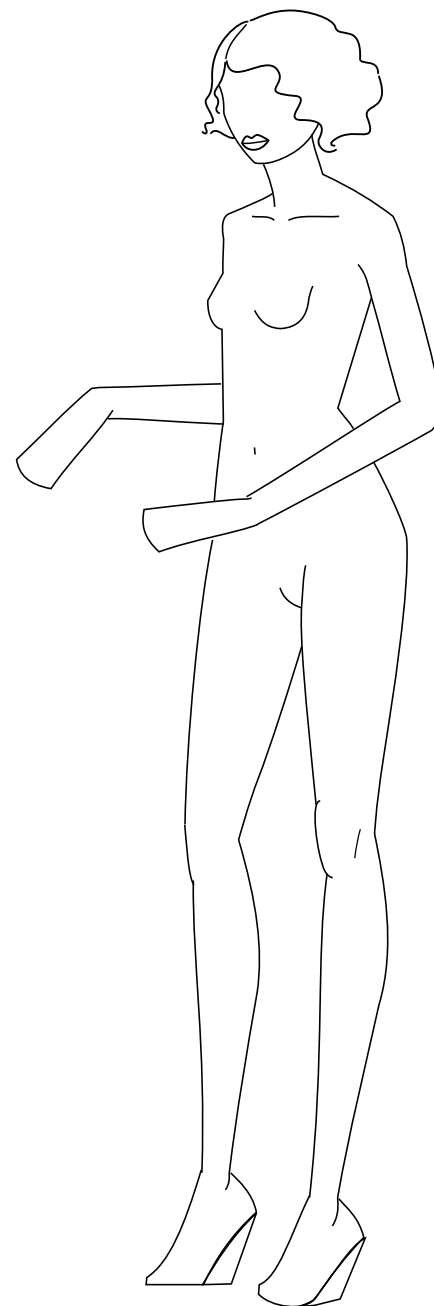

M.2.2.2

POSTURAS de 3/4

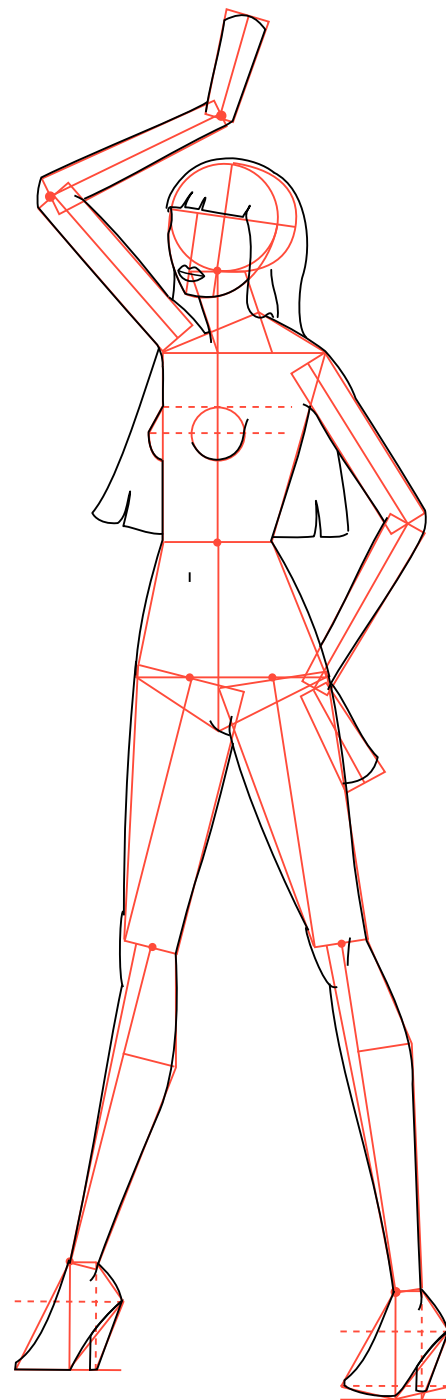

M.2.2.2

POSTURAS de 3/4

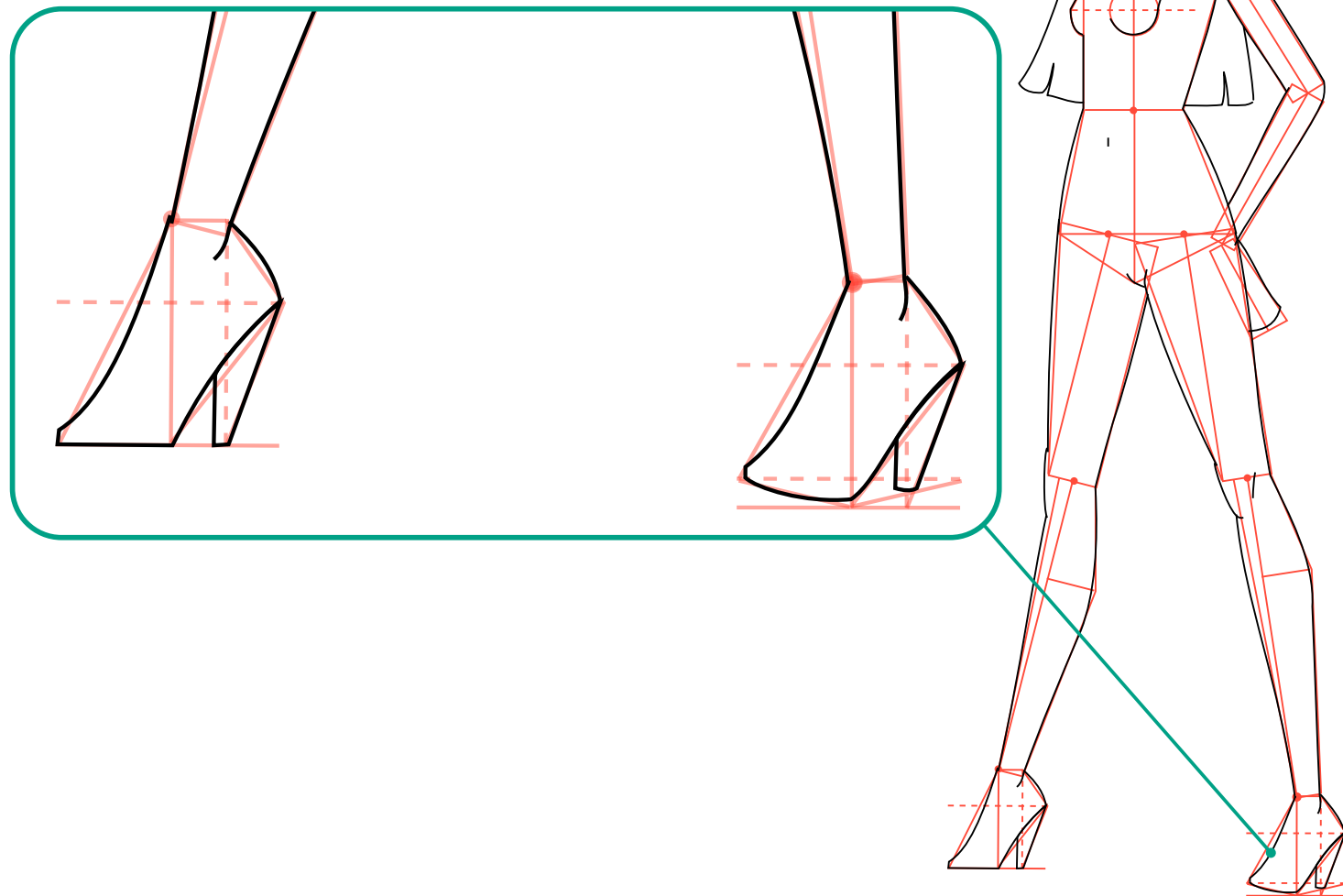

M.2.2.2

POSTURAS de 3/4

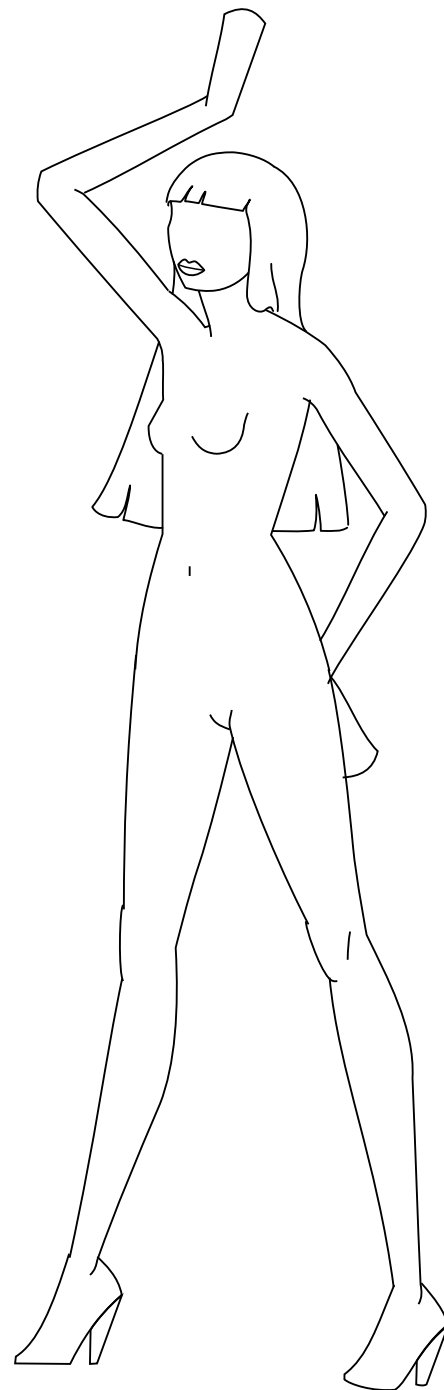

M.2.2.2

POSTURAS de 3/4

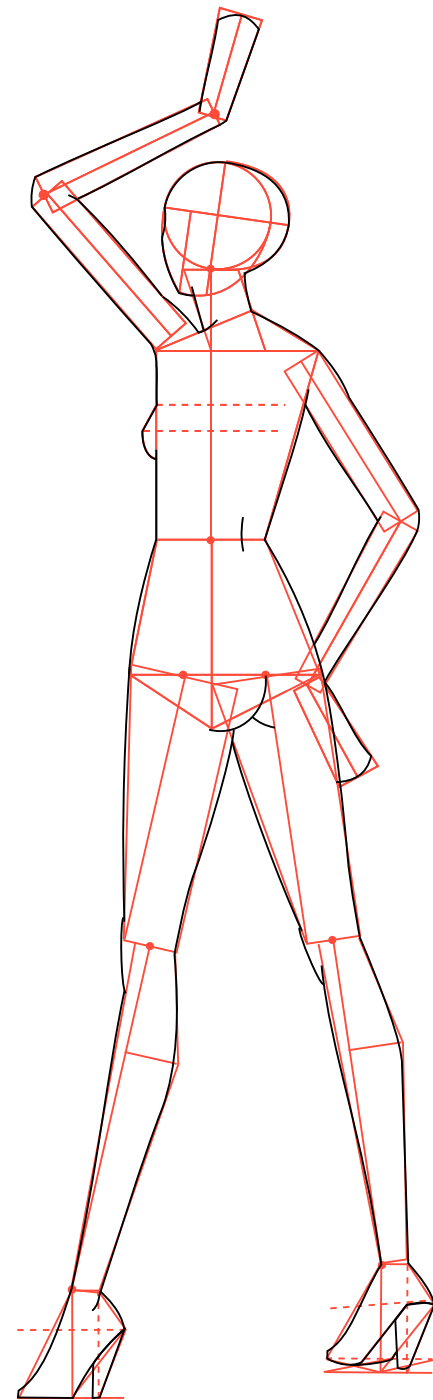

M.2.2.2

POSTURAS de 3/4

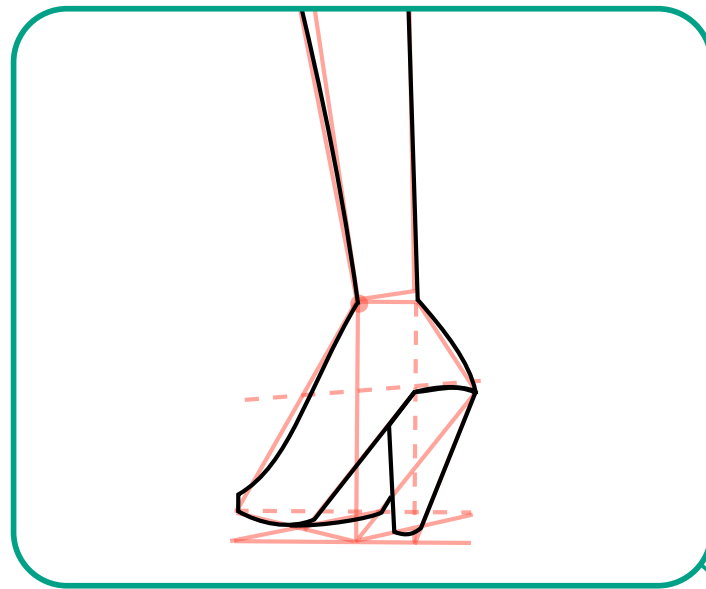

repassado

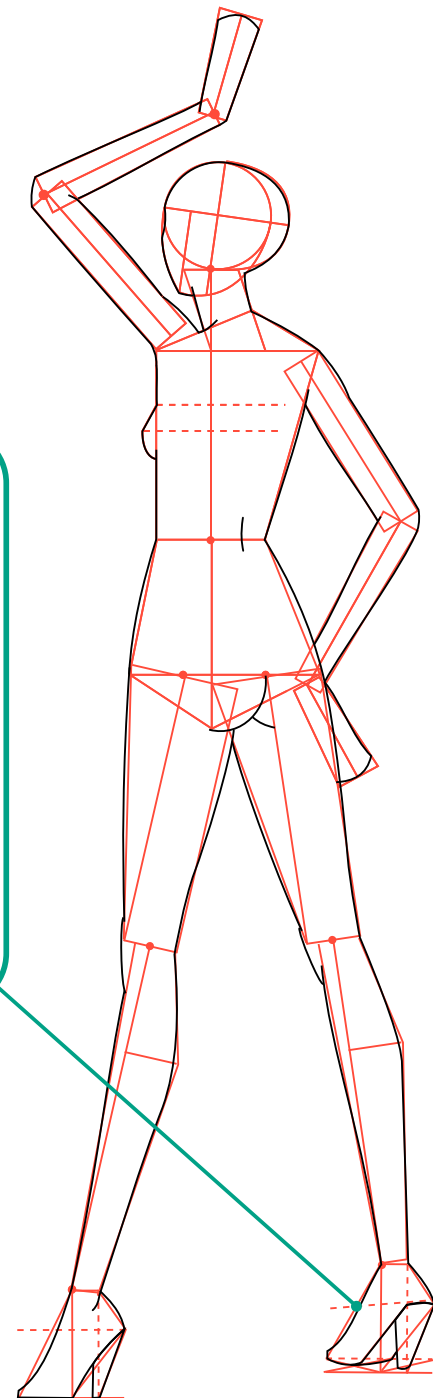

M.2.2.2

POSTURAS de 3/4

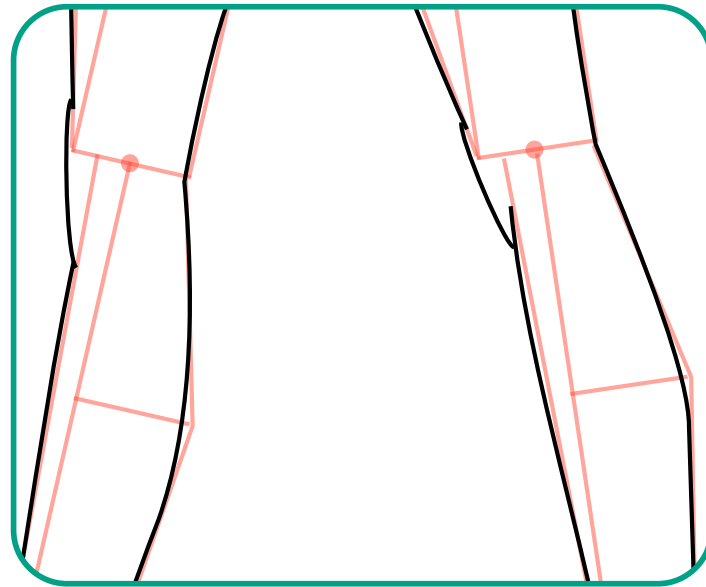

repassado

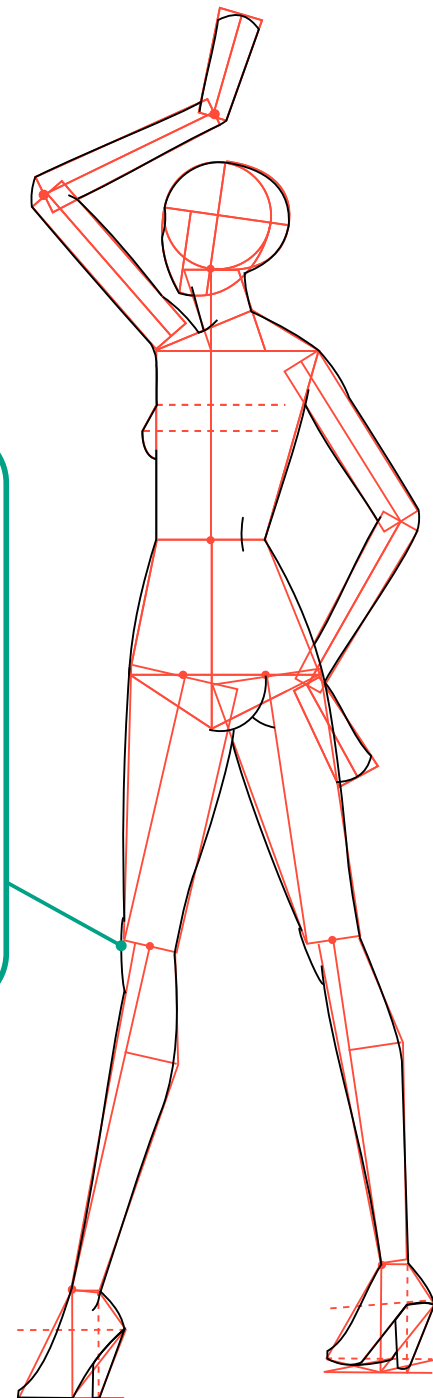

M.2.2.2

POSTURAS de 3/4

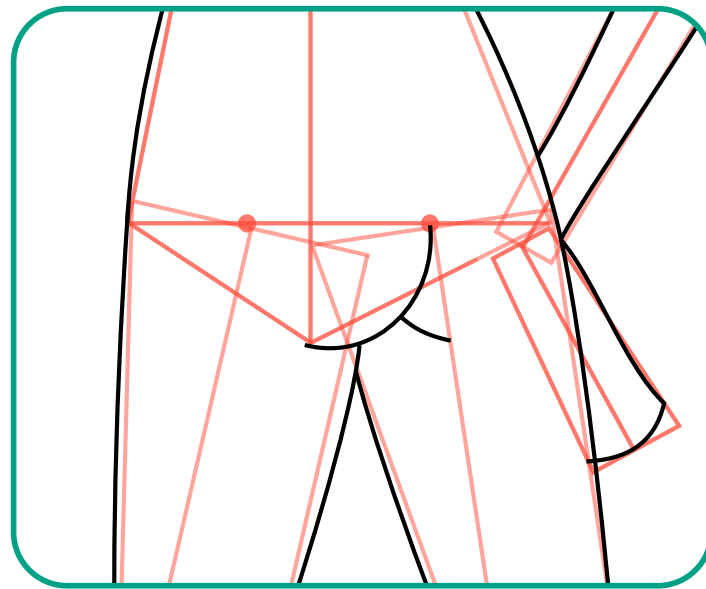

repassado

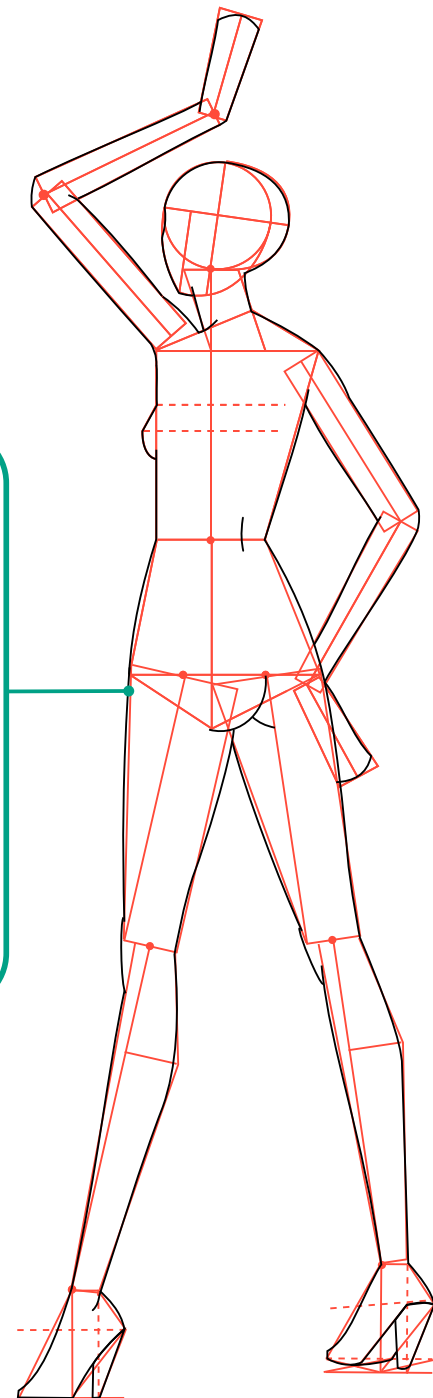

M.2.2.2

POSTURAS de 3/4

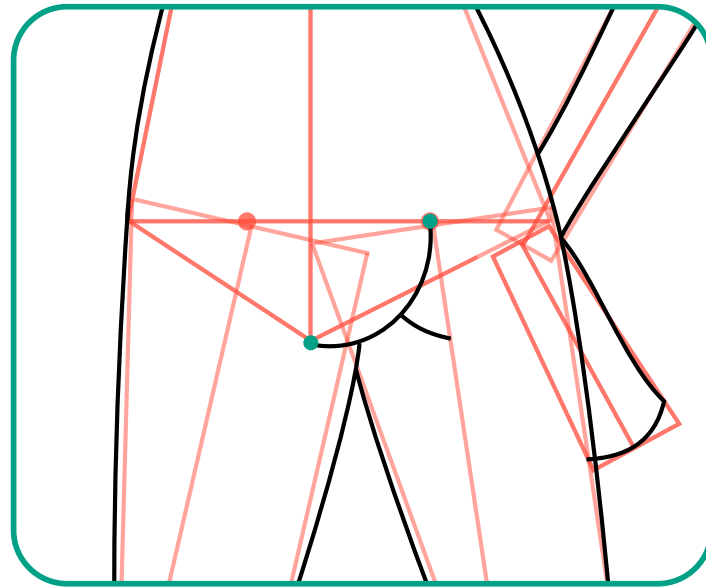

repassado

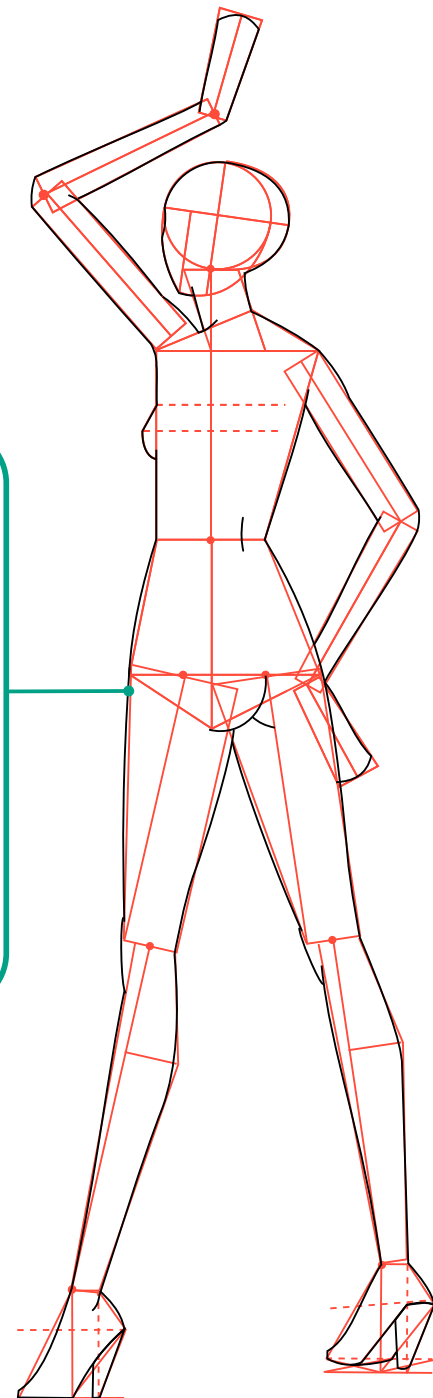

M.2.2.2

POSTURAS de 3/4

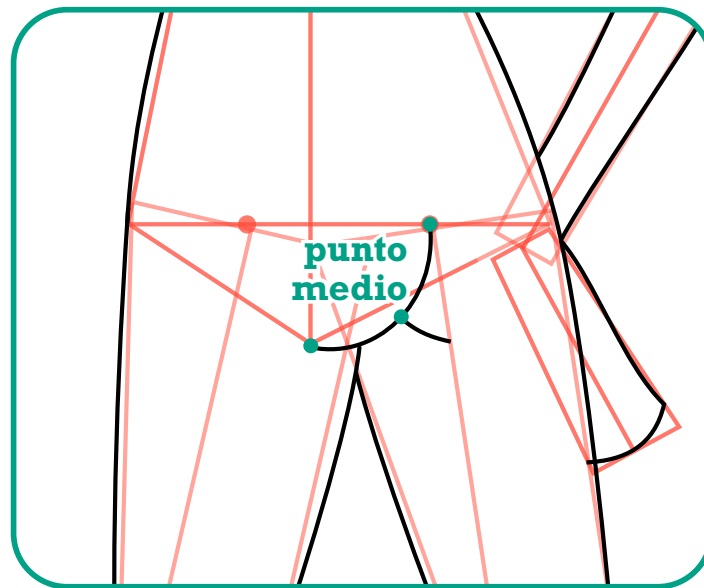

repasado

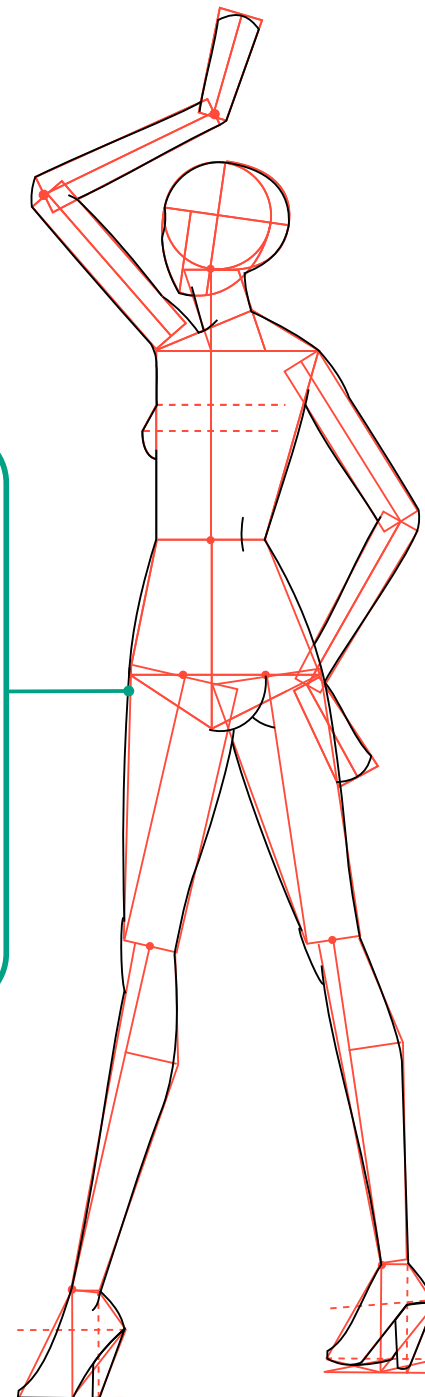

M.2.2.2

POSTURAS de 3/4

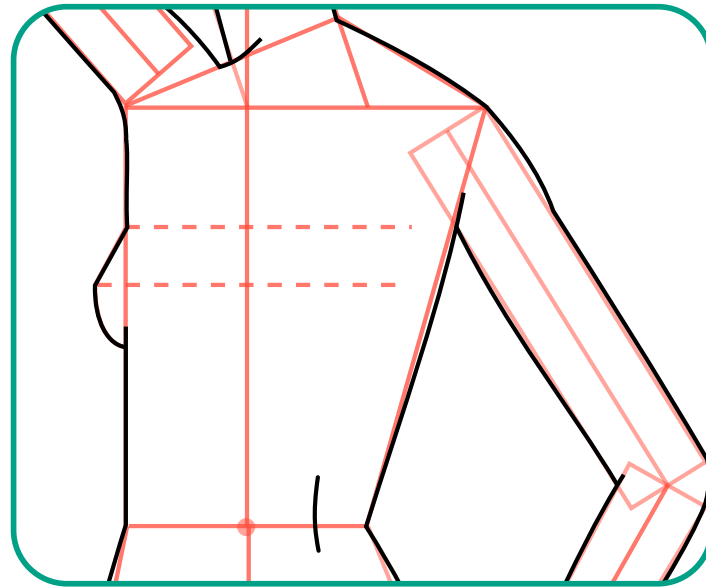

repassado

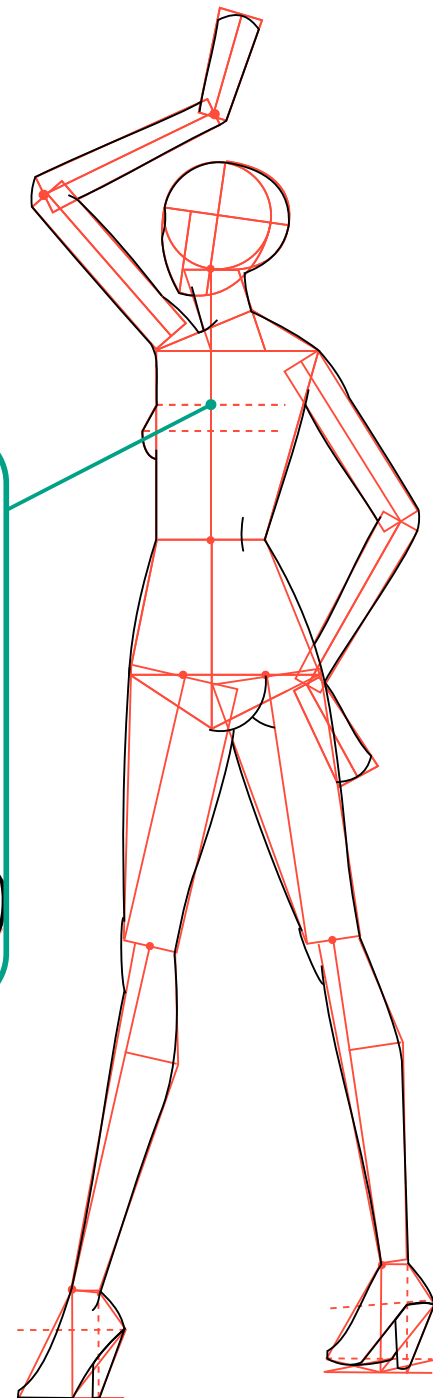

M.2.2.2

POSTURAS de 3/4

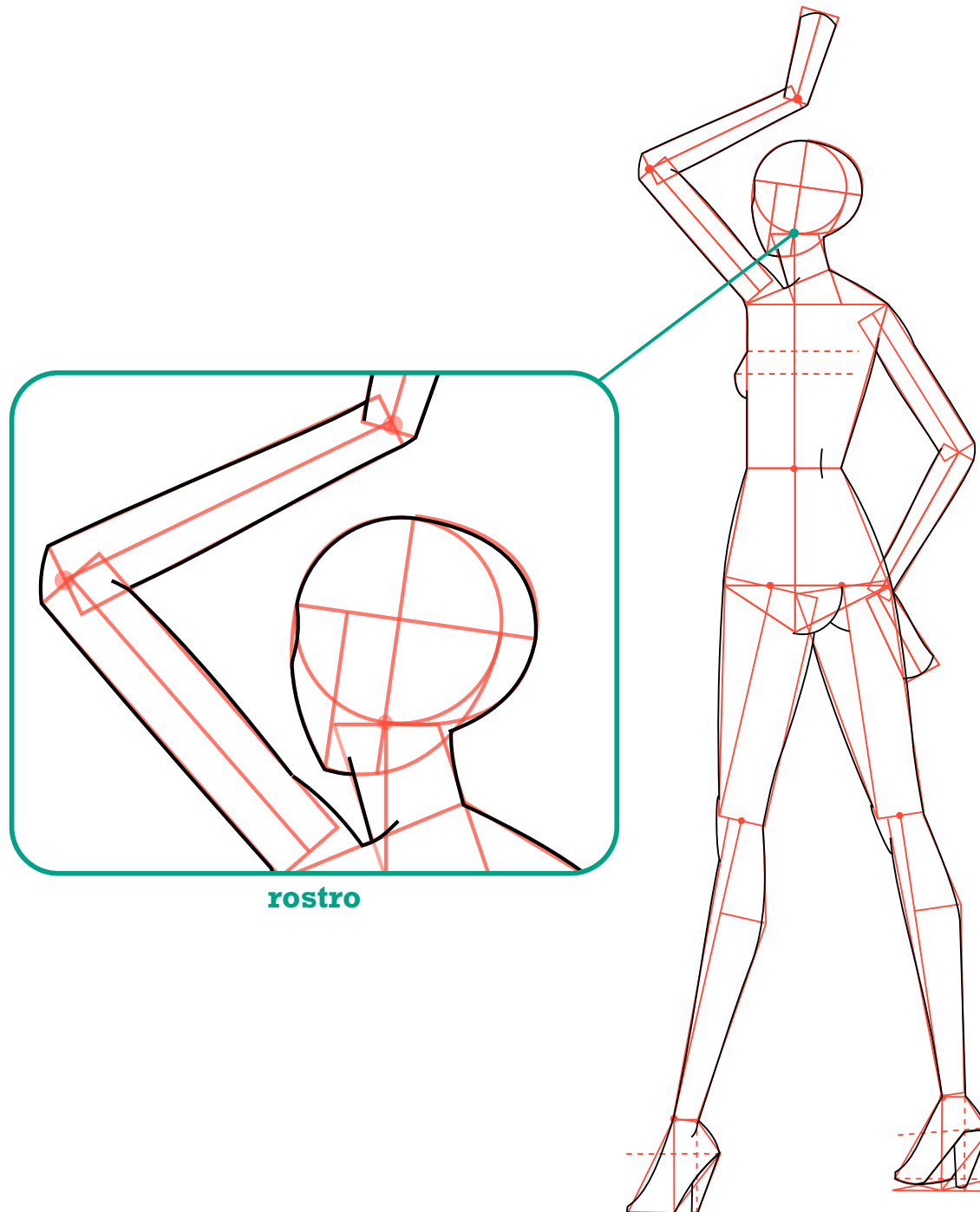

M.2.2.2

POSTURAS de 3/4

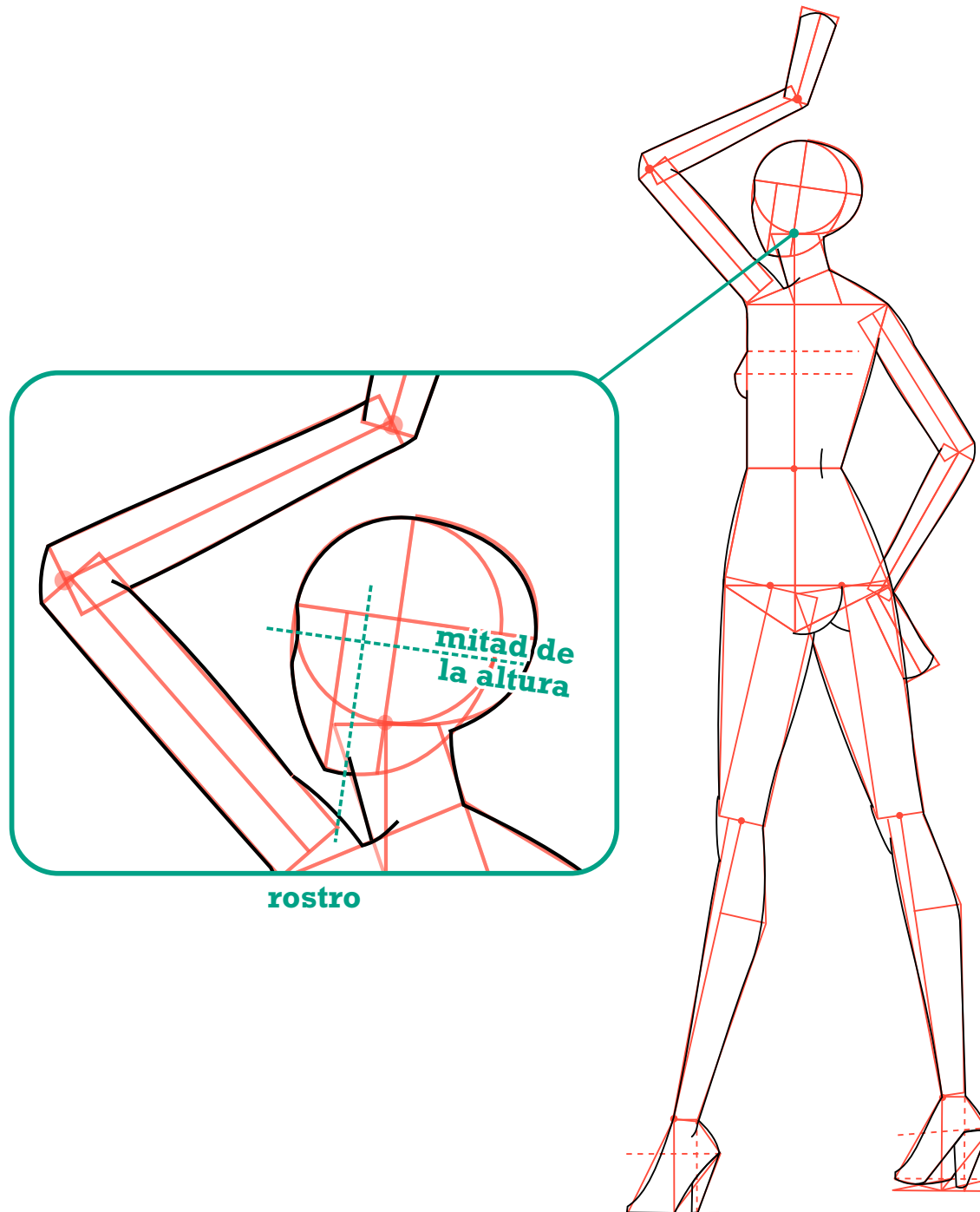

M.2.2.2

POSTURAS de 3/4

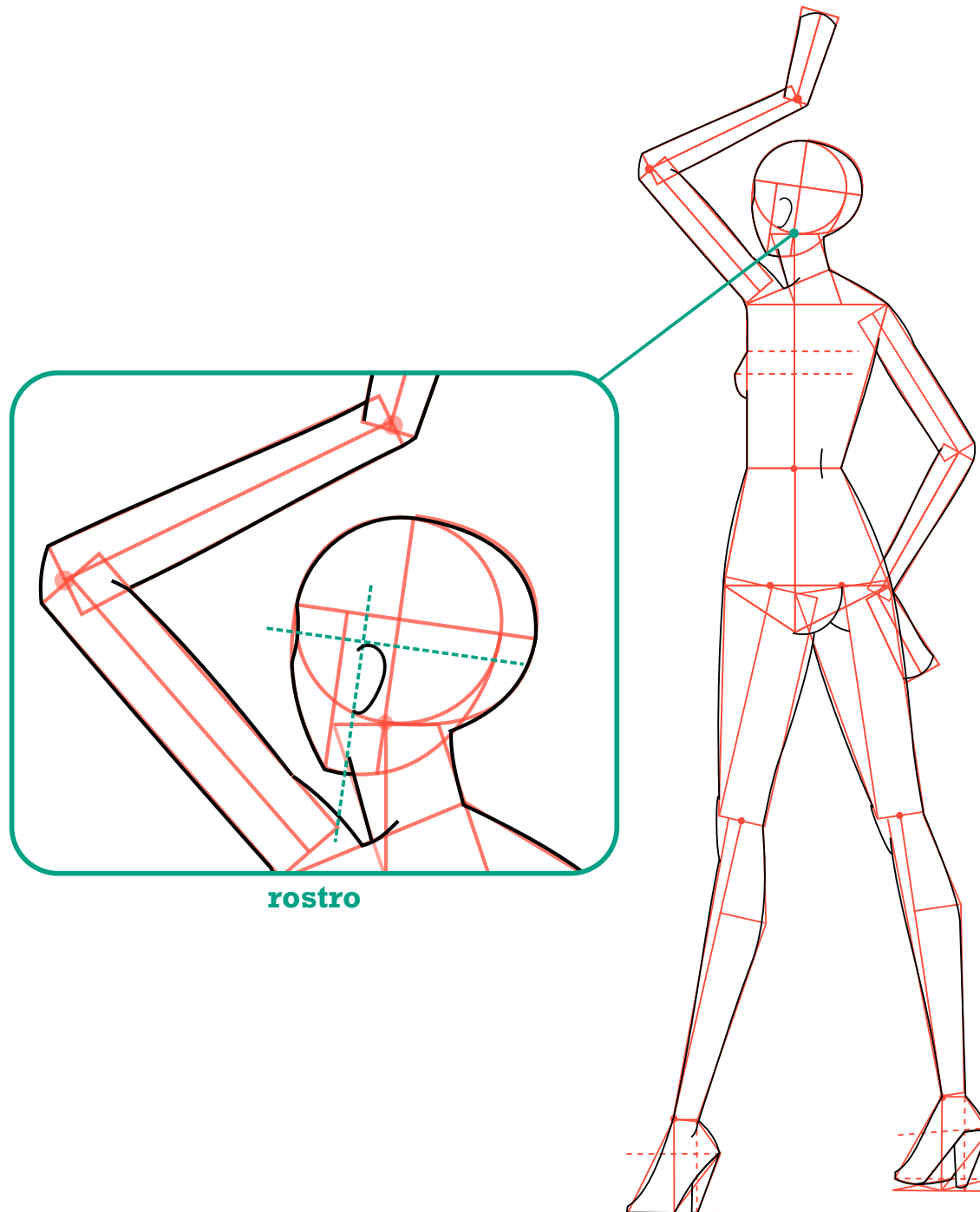

M.2.2.2

POSTURAS de 3/4

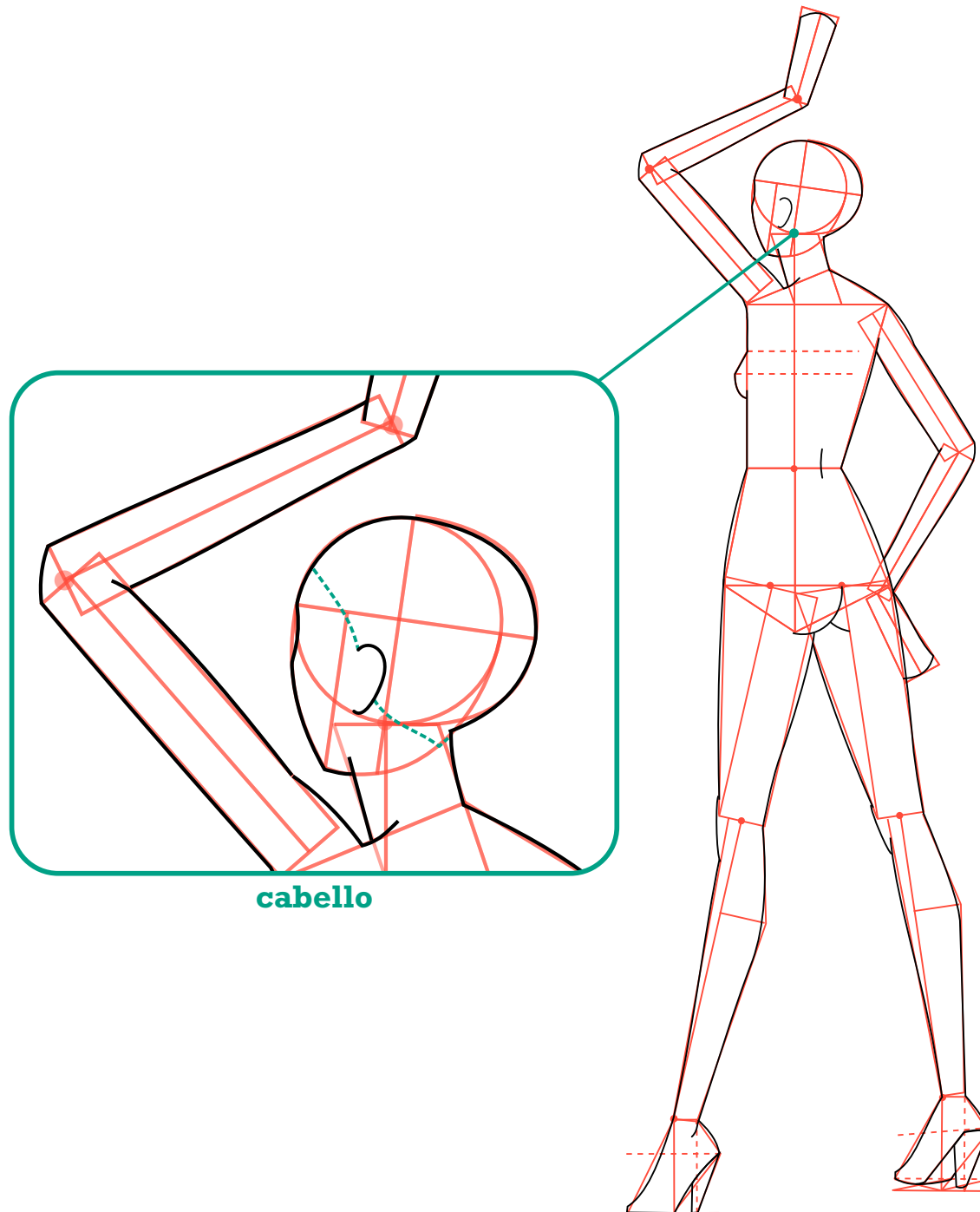

M.2.2.2

POSTURAS de 3/4

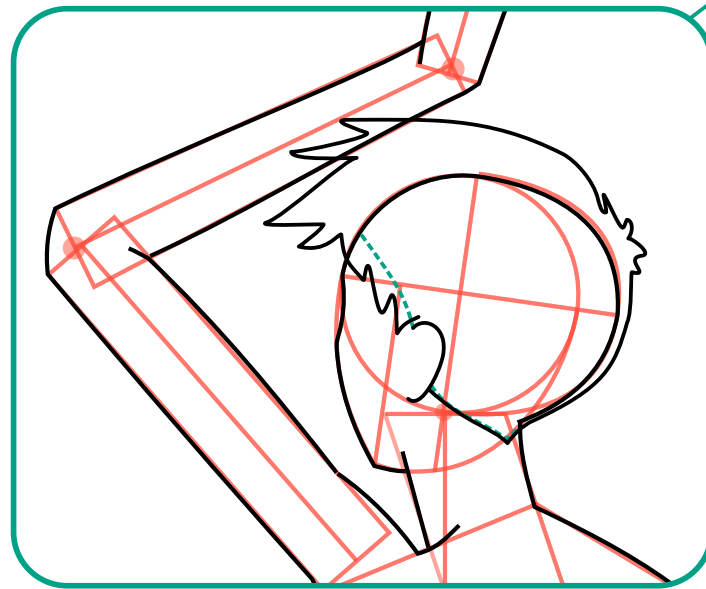

cabello

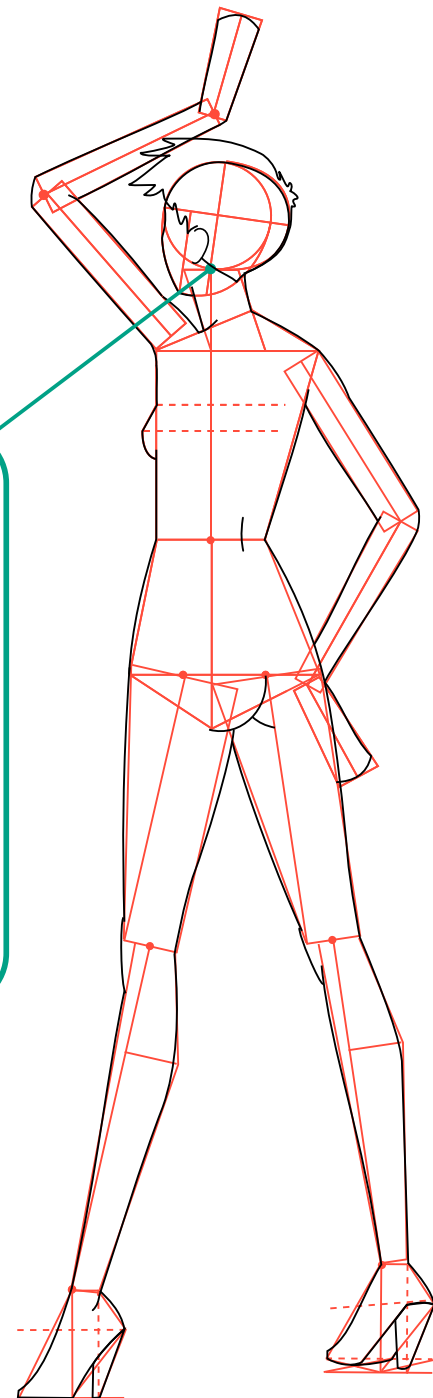

M.2.2.2

POSTURAS de 3/4

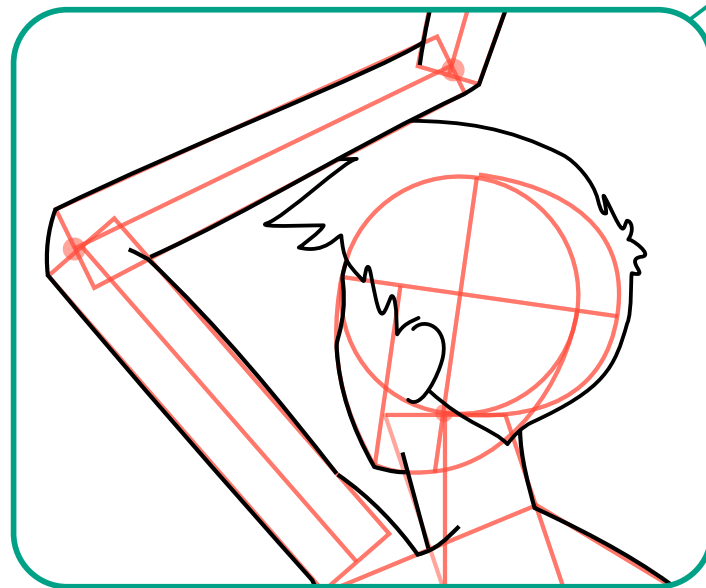

cabello

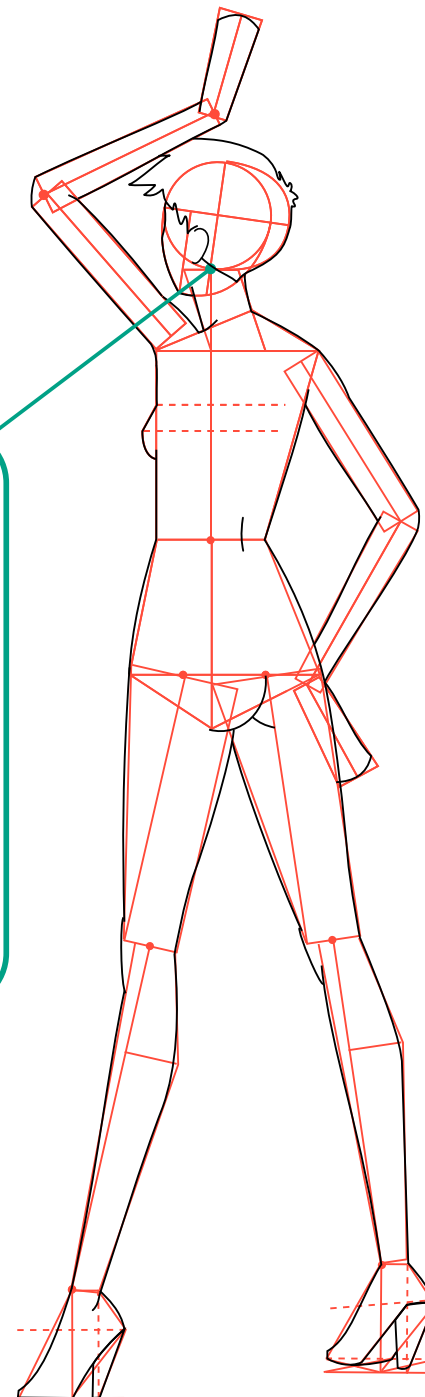

M.2.2.2

POSTURAS de 3/4

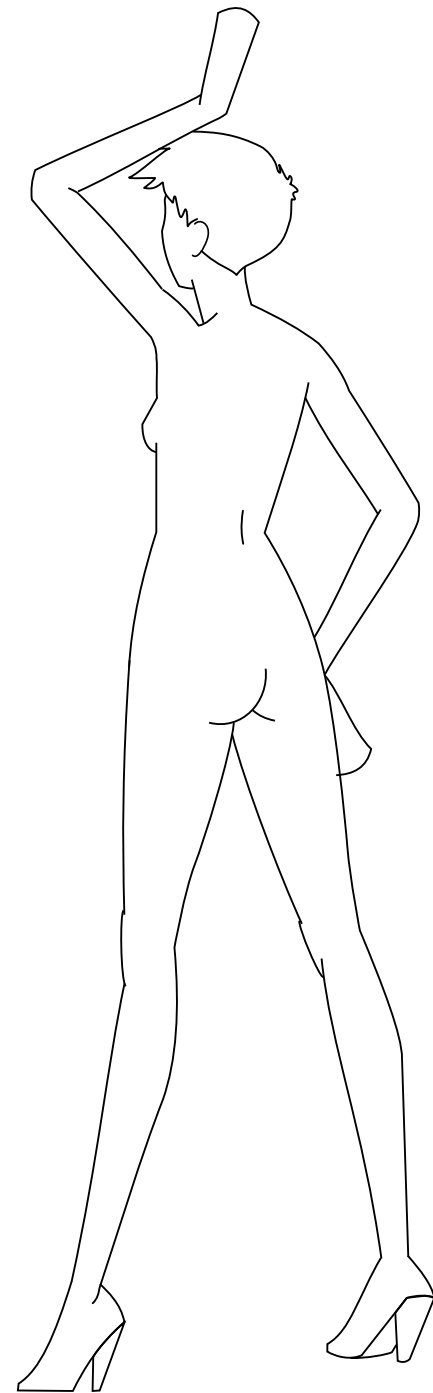

M.2.2.2

POSTURAS de 3/4

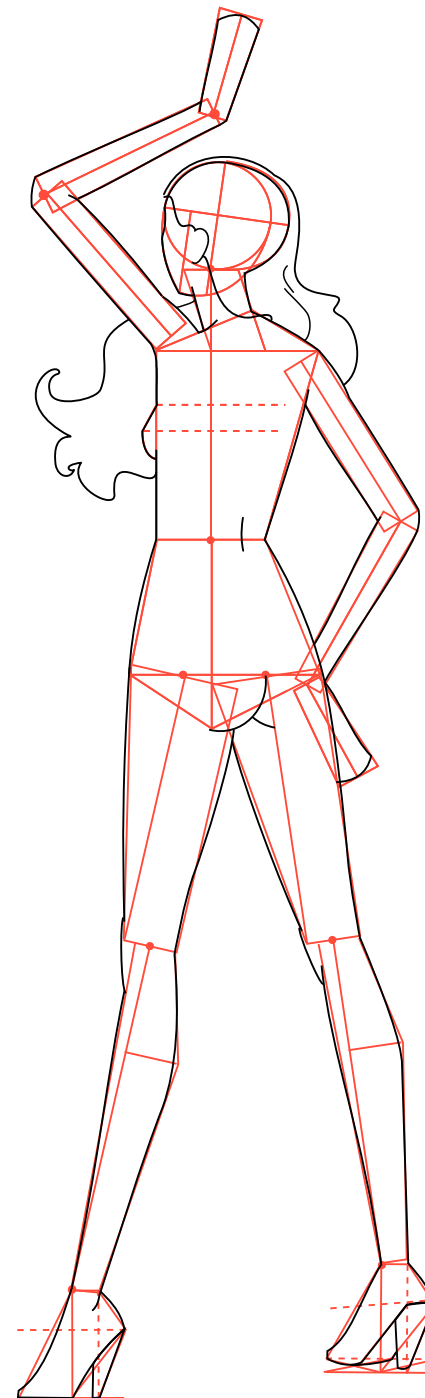

M.2.2.2

POSTURAS de 3/4

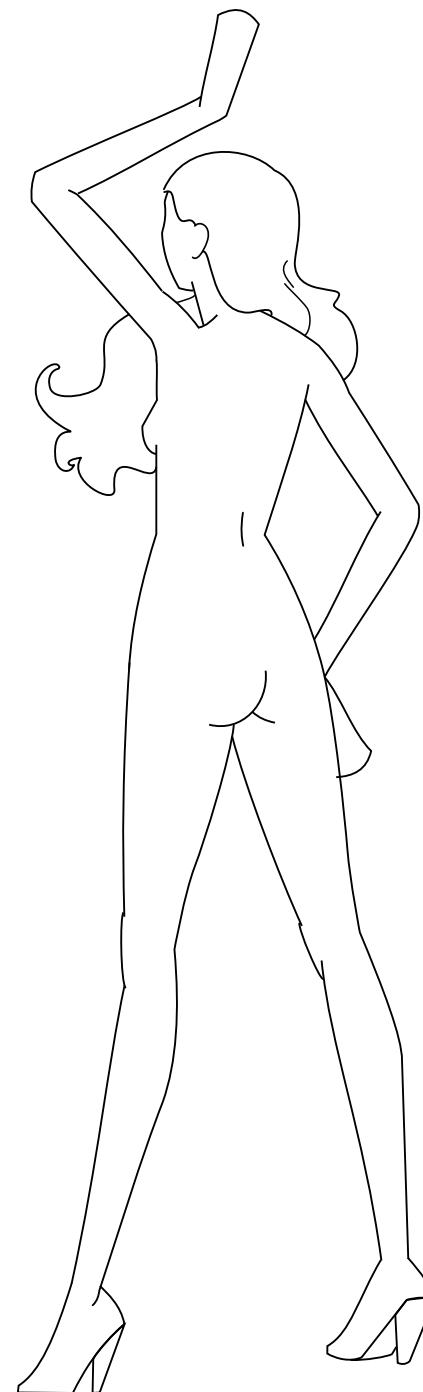

practicar dibujo

Estructura en 3/4 Frente y Espalda, en
Posto Recto y Contraposto.

Aplicar repasado, síntesis de rostro y cabellera.

M.2.2.2

POSTURAS de 3/4

Sistema de representación de la figura humana,
desarrollado por Prof. **Esteban Smerdiner**.