

T.2.1



Malika Favre

INTRODUCCIÓN a MEDIOS TEXTIL-INDUMENTARIA

Medios 2 Textil-Indumentaria
MEDIOS TEXTIL EUCD

T.2.1

introducción a medios textil-indumentaria

T.2.1

INTRODUCCIÓN a
MEDIOS TEXTIL-INDUMENTARIA

medios textil-indumentaria

medios textil 2

medios textil 3

apoyo a up2

apoyo a up3

apoyo a up4

ilustración de colecciones

T.2.1

INTRODUCCIÓN a
MEDIOS TEXTIL-INDUMENTARIA



medios textil-indumentaria

medios textil 2

medios textil 3

apoyo a up2

apoyo a up3

apoyo a up4

ilustración de colecciones

T.2.1

INTRODUCCIÓN a
MEDIOS TEXTIL-INDUMENTARIA

introducción

titulares de cosas que
vamos a transitar juntos

T.2.1

INTRODUCCIÓN a
MEDIOS TEXTIL-INDUMENTARIA

introducción

titulares de cosas que
vamos a transitar juntos



**consejos
recomendaciones**

T.2.1

INTRODUCCIÓN a
MEDIOS TEXTIL-INDUMENTARIA



introducción
titulares de cosas que
vamos a transitar juntos



**consejos
recomendaciones**

T.2.1

INTRODUCCIÓN a
MEDIOS TEXTIL-INDUMENTARIA

consejos

*Dicen que cuando alguien da un consejo,
se está hablando a si mismo en el pasado.*

T.2.1

INTRODUCCIÓN a
MEDIOS TEXTIL-INDUMENTARIA



T.2.1

INTRODUCCIÓN a
MEDIOS TEXTIL-INDUMENTARIA



“Si te vas a empeñar en algo, empéñate en irte. Cada vez que puedas, y cada vez por más tiempo. Seguí los mismos sueños, haz los mismos planes, emprende los mismos proyectos y repetí los mismos errores si quieres.

Pero viaja más.”

“Carta a mi mismo cuando tenía 20 años”, **Cristian Cambronero** (Costa Rica 1981)

T.2.1

INTRODUCCIÓN a
MEDIOS TEXTIL-INDUMENTARIA

viajar

T.2.1

INTRODUCCIÓN a
MEDIOS TEXTIL-INDUMENTARIA



“Viajar es fatal para los prejuicios, la intolerancia y la estrechez de mente”

Mark Twain (EEUU 1835-1910)

T.2.1

INTRODUCCIÓN a
MEDIOS TEXTIL-INDUMENTARIA

viajar

reencontrarnos

experimentar

perdernos

descubrir

compartir

aprendizaje

T.2.1

INTRODUCCIÓN a
MEDIOS TEXTIL-INDUMENTARIA



reencontrarse

T.2.1

INTRODUCCIÓN a
MEDIOS TEXTIL-INDUMENTARIA

A person is seen from behind, standing in a field of tall grass or flowers. The sun is low on the horizon, creating a strong backlight effect and a lens flare around the person's head. The word "reencontrarse" is written in a bold, blue, sans-serif font across the person's back. There are several short, blue, curved lines radiating outwards from the person's head and shoulders, suggesting a sense of movement or energy.

reencontrarse

T.2.1

INTRODUCCIÓN a
MEDIOS TEXTIL-INDUMENTARIA

encontrarse

“Invierte en viajar, que es invertir en vivir. Usa lo que te ganes para alejarte de vez en cuando, que no puede haber perspectiva sin distancia. Vete y vuelve, y vuélvete a ir. Créeme que nada te va a dar momentos de mayor felicidad.

“Carta a mi mismo cuando tenía 20 años”, Cristian Cambronero (Costa Rica 1981)

T.2.1

INTRODUCCIÓN a
MEDIOS TEXTIL-INDUMENTARIA

reencontrarse

“Invierte en viajar, que es invertir en vivir. Usa lo que te ganes para alejarte de vez en cuando, que no puede haber perspectiva sin distancia. Vete y vuelve, y vuélvete a ir. Créeme que nada te va a dar momentos de mayor felicidad.

“Carta a mi mismo cuando tenía 20 años”, Cristian Cambronero (Costa Rica 1981)

T.2.1

INTRODUCCIÓN a
MEDIOS TEXTIL-INDUMENTARIA

¿quiénes dibujan?

T.2.1



*Puño

Puño (David Peña)
Madrid, España. 1978

T.2.1

INTRODUCCIÓN a
MEDIOS TEXTIL-INDUMENTARIA



Puño - MAD 2011

de MAD by Domestika PLUS hace 4 años | más



+ Seguir

1.414 103 66

madinspain.com – domestika.org

Conferencia de Puño en MADinSPAIN 2011, en el Palacio de Congresos de Madrid el 4 de junio de 2011. MADinS internacional de diseño organizado por Domestika.

Compartir

Más de MAD by Do

Reproducción automáti



“Talk by Puño”
Conferencia ilustrador Puño MAD 2011

T.2.1

INTRODUCCIÓN a
MEDIOS TEXTIL-INDUMENTARIA

¿cuándo dejamos de dibujar?

T.2.1

INTRODUCCIÓN a
MEDIOS TEXTIL-INDUMENTARIA



T.2.1

INTRODUCCIÓN a
MEDIOS TEXTIL-INDUMENTARIA

otras disciplinas

que requieren cierta coordinación cerebro-mano,
y seguimos usando, no dejamos de lado como el dibujo.

T.2.1

INTRODUCCIÓN a
MEDIOS TEXTIL-INDUMENTARIA

cocinar



T.2.1

INTRODUCCIÓN a
MEDIOS TEXTIL-INDUMENTARIA

escribir



T.2.1

INTRODUCCIÓN a
MEDIOS TEXTIL-INDUMENTARIA

“NO SÉ DIBUJAR”

T.2.1

INTRODUCCIÓN a
MEDIOS TEXTIL-INDUMENTARIA

“NO SÉ **CÓMO DIBUJAR”**



T.2.1

INTRODUCCIÓN a
MEDIOS TEXTIL-INDUMENTARIA

“NO SÉ CÓMO DIBUJAR”

T.2.1

INTRODUCCIÓN a
MEDIOS TEXTIL-INDUMENTARIA

metodologías para aprender a dibujar

T.2.1

INTRODUCCIÓN a MEDIOS TEXTIL-INDUMENTARIA

SISTEMA DE REPRESENTACIÓN DE LA FIGURA HUMANA

Material desarrollado por Prof. Esteban Smerdiner, adaptado para el curso Medios 2 Textil-Indumentaria Escuela Universitaria Centro de Diseño | FADU

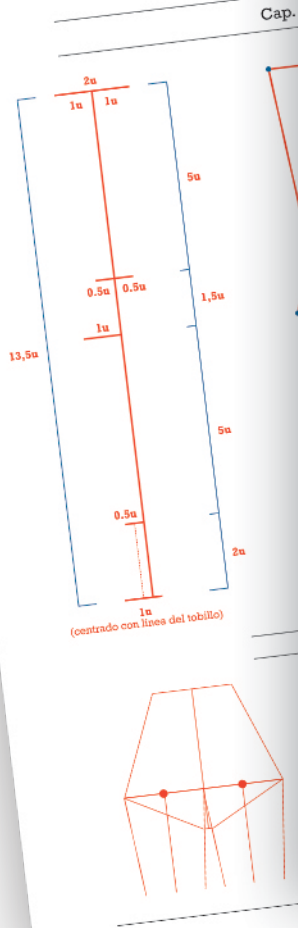

SISTEMA DE REPRESENTACIÓN DE LA FIGURA HUMANA

Material desarrollado por Prof. Esteban Smerdiner, adaptado para el curso Medios 2 Textil-Indumentaria Escuela Universitaria Centro de Diseño | FADU

Cap. 2.1: Cabeza, Tors

Cabeza

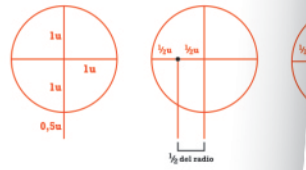

Tors

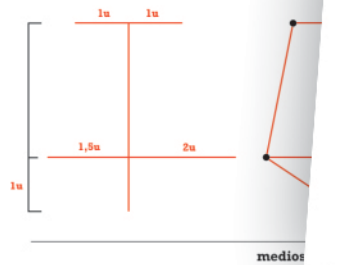
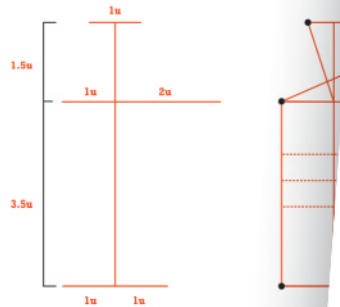

SISTEMA DE REPRESENTACIÓN DE LA FIGURA HUMANA

Material desarrollado por Prof. Esteban Smerdiner, adaptado para el curso Medios 2 Textil-Indumentaria Escuela Universitaria Centro de Diseño | FADU

MEDIOS TEXTIL

Cap. 1.5: Posturas

Eje de Gravedad

Siempre construimos, antes de dibujar las piernas, el eje de gravedad de la figura, dibujando una línea vertical a partir del comienzo del eje de la pierna.

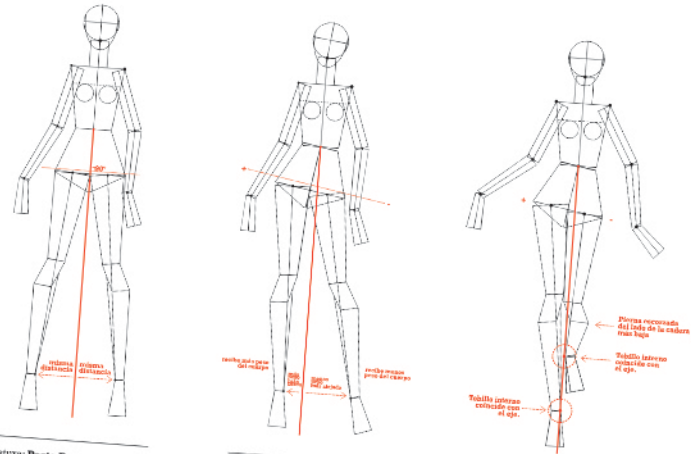

mediotextil.wordpress.com

T.2.1

INTRODUCCIÓN a
MEDIOS TEXTIL-INDUMENTARIA

dibujar para saber cómo dibujar

*“La clave del arte es hacer lo que no se sabe hacer,
porque lo que se sabe hacer ya está hecho.
Y el hace lo que sabe hacer, está perdiendo el tiempo”*

Eduardo Chillida (España, 1924-2002)

T.2.1

INTRODUCCIÓN a
MEDIOS TEXTIL-INDUMENTARIA



T.2.1

INTRODUCCIÓN a
MEDIOS TEXTIL-INDUMENTARIA

experimental



T.2.1

INTRODUCCIÓN a
MEDIOS TEXTIL-INDUMENTARIA

experimental

*“Come allá lo que nunca vas a comer acá. Lo caro y lo barato, lo verde y lo rojo, lo duro y lo espeso. Exprime cada día y cada noche. Emborráchate al menos una vez en cada ciudad. **Prueba todo aquello que no te mate en ese instante.** Haz el ridículo. Enamórate por un par de días. **Ama en otro idioma.** Habla en lenguas. Toca la gloria.”*

*“Carta a mi mismo cuando tenía 20 años”, **Cristian Cambroner** (Costa Rica 1981)*

T.2.1

INTRODUCCIÓN a
MEDIOS TEXTIL-INDUMENTARIA

dibujar para saber cómo dibujar

aprender haciendo, reflexionar sobre los resultados obtenidos,
acumular conocimiento, aplicarlo en futuros proyectos.

T.2.1

INTRODUCCIÓN a
MEDIOS TEXTIL-INDUMENTARIA

talento

Rakute

T.2.1

INTRODUCCIÓN a
MEDIOS TEXTIL-INDUMENTARIA

talento

1. **inteligencia:** capacidad de entender.
2. **aptitud:** capacidad para el desempeño de algo.

T.2.1

INTRODUCCIÓN a
MEDIOS TEXTIL-INDUMENTARIA



T.2.1

INTRODUCCIÓN a
MEDIOS TEXTIL-INDUMENTARIA



perderse

T.2.1

INTRODUCCIÓN a
MEDIOS TEXTIL-INDUMENTARIA

perderse

*“Camina, camina, camina. Gástate los pies recorriendo calles nuevas.
Piérdete sin miedo. Habla con desconocidos, escucha todas las historias,
haz todas las preguntas.”*

“Carta a mi mismo cuando tenía 20 años”, **Cristian Cambronero** (Costa Rica 1981)

T.2.1

INTRODUCCIÓN a
MEDIOS TEXTIL-INDUMENTARIA

equivocarse

todos tenemos entre **3000** y **10000 dibujos malos**

T.2.1

INTRODUCCIÓN a
MEDIOS TEXTIL-INDUMENTARIA

equivocarse

siempre tiene que existir algo peor para que luego venga algo mejor

T.2.1

INTRODUCCIÓN a
MEDIOS TEXTIL-INDUMENTARIA

no tener miedo al error

T.2.1

INTRODUCCIÓN a
MEDIOS TEXTIL-INDUMENTARIA

no tener miedo al error

T.2.1

INTRODUCCIÓN a
MEDIOS TEXTIL-INDUMENTARIA



T.2.1

INTRODUCCIÓN a
MEDIOS TEXTIL-INDUMENTARIA



descubrir

T.2.1

INTRODUCCIÓN a
MEDIOS TEXTIL-INDUMENTARIA

descubrir

Viaja con humildad, que es lo que garantiza la capacidad de asombro. Asómbrate de lo épico y de lo simple, de lo extraordinario y de lo mundano. Asómbrate de los olores, de los colores, de la naturaleza y de lo que la gente hace con la naturaleza. Asómbrate del arte, del caos, del futuro y del pasado, de lo exquisito y lo repugnante. Aprende sin soberbia y déjate arrollar una y otra vez por el asombro, que es lo que hidrata al alma y el cerebro.

*“Carta a mi mismo cuando tenía 20 años”, **Cristian Cambronero** (Costa Rica 1981)*

T.2.1

INTRODUCCIÓN a
MEDIOS TEXTIL-INDUMENTARIA



Lisa Hanawalt
California, EEUU. 1983

T.2.1

INTRODUCCIÓN a
MEDIOS TEXTIL-INDUMENTARIA



T.2.1

INTRODUCCIÓN a
MEDIOS TEXTIL-INDUMENTARIA

- KEEP A JOURNAL,
CARRY A NOTEPAD
- DRAW EVERYWHERE
- DON'T COMPLAIN ABOUT
WHAT YOU DO
- EXERCISE
- GO OUT AND EXPERIENCE
THINGS/PEOPLE, ON RARE OCCASION
- EXECUTE DUMB
IDEAS BEAUTIFULLY
- TURN OFF THE INTERNET
- READ FICTION
- DON'T WORRY ABOUT HOW
GOOD IT'LL BE. JUST MAKE
IT AND DO YOUR BEST.
- SAY "NO" TO PEOPLE
EVEN IF YOU LIKE THEM

T.2.1

INTRODUCCIÓN a
MEDIOS TEXTIL-INDUMENTARIA

**lleva un cuaderno siempre contigo
dibuja en cualquier sitio
ejercita**

T.2.1

INTRODUCCIÓN a
MEDIOS TEXTIL-INDUMENTARIA

**no te preocupes por cómo quedará,
simplemente hazlo lo mejor que puedas.**

T.2.1

INTRODUCCIÓN a
MEDIOS TEXTIL-INDUMENTARIA



T.2.1

INTRODUCCIÓN a
MEDIOS TEXTIL-INDUMENTARIA



compartir

T.2.1

INTRODUCCIÓN a
MEDIOS TEXTIL-INDUMENTARIA

compartir

*"Viaja joven, las circunstancias no harán más que complicarse luego. Viaja lejos y viaja cerca. **Viaja con tu gente más querida, viaja solo; viaja soltero. Sólo después viaja en pareja.** "Nada pone a prueba el amor como viajar juntos", decía Mark Twain, viajero incansable y astuto que encontró el amor, viajando.*

"Carta a mi mismo cuando tenía 20 años", Cristian Cambronero (Costa Rica 1981)

T.2.1

INTRODUCCIÓN a
MEDIOS TEXTIL-INDUMENTARIA

compartir

compartir la experimentación, los errores y los descubrimientos.

T.2.1

INTRODUCCIÓN a
MEDIOS TEXTIL-INDUMENTARIA



T.2.1

INTRODUCCIÓN a
MEDIOS TEXTIL-INDUMENTARIA

Camronero, Cristian (2014): “Carta para mi mismo cuando tenía 20 años”

Revista Domenical de La Nación, Costa Rica.

Disponible en línea: <http://cambronerocri.com/2014/04/carta-a-mi-mismo-cuando-tenia-20-anos/>

Peña, David (2011): “Talk by Puño: Conferencia ilustrador Puño MAD 2011”

Disponible en línea: <https://www.youtube.com/watch?v=CCuVIUvjss>